

TELWIN[®]
JOIN THE INNOVATION



INDUSTRIAL

CATÁLOGO
CATÁLOGO

2026

TRIVAX⁷[®]

MÁQUINAS • FERRAMENTAS • EQUIPAMENTOS



TELWIN®

JOIN THE INNOVATION and GO FURTHER

ES/

DESDE HACE 60 AÑOS UNA EMPRESA QUE MIRA AL MAÑANA

Desde 1963 somos un punto de referencia en el mercado global de la soldadura, la soldadura por puntos, el corte al plasma, los cargadores de baterías y los arrancadores. Nuestro método es único, centrado en la innovación continua y en la búsqueda constante de la calidad absoluta: esto es el Made in Telwin, nuestra garantía. Nunca dejamos de imaginar la tecnología del futuro y nuestra investigación nunca se detiene.

ES/

UN POLO INDUSTRIAL SIN PARANGÓN

La Ciudadela de la Soldadura, un verdadero ecosistema verticalmente integrado de la investigación y el desarrollo a la producción, del marketing y las ventas a la logística. 120.000 metros cuadrados donde todos los procesos están coordinados y apoyados en cada etapa por la tecnología. Un sistema empresarial impulsado por profesionales apasionados en una búsqueda constante de la calidad absoluta. Todo ello forma parte de un gran organismo. Todo esto es Telwin.

PT/

HÁ 60 ANOS UMA EMPRESA QUE PROJETA O FUTURO

Desde 1963, somos um ponto de referência no mercado global da soldadura, soldadura por pontos, corte a plasma, carregadores de baterias e arrancadores. O nosso método é único, centrado na inovação contínua e na constante pesquisa da qualidade absoluta: isto é o Made in Telwin, a nossa garantia. Não paramos de imaginar a tecnologia que está para vir e a nossa investigação nunca pára.

PT/

UM PÓLO INDUSTRIAL QUE NÃO TEM COMPARAÇÃO

A Cidadela da Soldadura, um verdadeiro ecosistema verticalmente integrado, da investigação e desenvolvimento à produção, do marketing e vendas à logística, 120,000 metros quadrados onde todos os processos são coordenados e apoiados em todas as fases pela tecnologia. Um sistema de empresa conduzido por profissionais apaixonados, numa procura constante de qualidade absoluta. Tudo isto faz parte de um grande organismo. Tudo isto é Telwin.

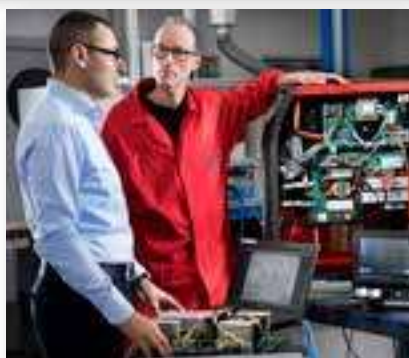



A CADA UNO SU SOLUCIÓN A CADA UM A SUA PRÓPRIA SOLUÇÃO

ES/

Cada industria, cada sector es un mundo en sí mismo. De la industria a las construcciones navales, de las carrocerías a los profesionales, hasta el bricolaje —nuestros productos están dedicados a cada cliente, sea cual sea su dimensión y su vocación. Nuestra gama de productos es ganadora justamente porque está estudiada para responder a las necesidades de los clientes en más de 120 países en todos los ángulos del mundo. Nuestra red de distribución capilar asegura un servicio inimitable, fiable y profesional. Y con nuestro Training Lab garantizamos una formación constante.

PT/

Cada indústria, cada setor, é um mundo próprio. Da indústria aos estaleiros, dos bate-chapas aos profissionais, até à bricolage - os nossos produtos são dedicados a cada cliente, qualquer que seja a sua dimensão e a sua vocação. A nossa gama de produtos é vencedora em qualquer lugar, precisamente porque foi estudada para responder às exigências dos clientes em mais de 120 países, em todos os cantos do mundo. A nossa rede de distribuição capilar assegura um serviço inimitável, fiável e profissional. E com o nosso Training Lab garantimos formação constante.



PROFESSIONAL



AUTOMOTIVE



CONSUMER

FIJAMOS EL PARÁMETRO DE CALIDAD DEFINIMOS O PARÂMETRO DE QUALIDADE

ES/

El compromiso constante en investigación y desarrollo, la atención, el control de los procesos, la competencia y la pasión de nuestras personas: esto es lo que convierte el Made in Telwin en un sinónimo de calidad. Son muchas las certificaciones internacionales que son testigo de ello y confirman nuestra vocación de excelencia, son otras muchas las prácticas que distinguen nuestro método. Nuestro fin último es la satisfacción de los clientes.

PT/

O empenho constante em Pesquisa e Desenvolvimento, a atenção, o controlo dos processos, a competência e a paixão das nossas pessoas: é isto que torna o Made in Telwin sinónimo de qualidade. São muitas as certificações internacionais que testemunham e confirmam a nossa vocação para a excelência, e outras tantas as práticas que distinguem o nosso método. O nosso objetivo final é a satisfação dos clientes.

COMPANY



CERTIFIED QUALITY SYSTEM
UNI EN ISO 9001



CERTIFIED SYSTEM
UNI ISO 45001



CERTIFIED SYSTEM
UNI EN ISO 14001

PRODUCTS



APPROVED BY



Mercedes Benz





TELWIN[®]

PARTNER

INDUSTRIAL

ES/

UNA OFERTA DEDICADA A LA INDUSTRIA

Telwin ofrece una propuesta completa para responder a las numerosas exigencias de la soldadura industrial.

Los Partners industriales Telwin son especialistas de la soldadura, autorizados por Telwin y seleccionados localmente, para la promoción y venta de productos dedicados a la industria.

Realidades que destacan por su profesionalidad y alta calidad de servicio al cliente, los Partners Industriales Telwin se caracterizan por una profunda formación sobre los productos y una variedad de herramientas dedicadas a las diferentes necesidades del mundo de la industria.

Convertirse en Partner Industrial Telwin significa crear valor para su negocio, ofreciendo soluciones innovadoras y tecnológicamente avanzadas a sus clientes y estar siempre en línea con las necesidades del mercado

PT/

UMA OFERTA DEDICADA À INDÚSTRIA

A Telwin oferece uma proposta abrangente para satisfazer as numerosas requisitos de soldadura industrial.

Os Parceiros Industriais Telwin são especialistas em soldadura, autorizados pela Telwin e seleccionados localmente, para a promoção e venda de produtos dedicados à indústria.

Realidades que se destacam pelo seu profissionalismo e elevada alta qualidade de serviço ao cliente, os Parceiros Industriais Telwin caracterizam-se por uma formação aprofundada sobre os produtos e uma variedade de ferramentas dedicadas às diferentes necessidades do mundo da indústria.

Tornar-se um Parceiro Industrial da Telwin significa criar valor para o seu negócio, oferecendo soluções inovadoras e tecnologicamente avançadas aos seus clientes e estar sempre em linha com as necessidades do mercado

GARANTÍA Y FIABILIDAD

GARANTIA E FIABILIDADE



TELWIN

ES/

La calidad y la fiabilidad son la base de nuestra oferta y garantizan un rendimiento duradero y una funcionalidad inigualable. Nuestro objetivo es ofrecerle una experiencia de compra inigualable, con la certeza de sacar el máximo partido a sus elecciones. Si registra su producto en los 3 meses siguientes a la compra, podrá disfrutar de garantías ampliadas a 3 años para todo el producto y a 5 años para el transformador. Una seguridad inigualable, reforzada por una serie de ventajas exclusivas diseñadas especialmente para usted.

PT/

A qualidade e a fiabilidade estão no centro da nossa oferta e garantem um desempenho duradouro e uma funcionalidade inigualável. O nosso objetivo é oferecer-lhe uma experiência de compra inigualável, com a certeza de tirar o máximo partido das suas escolhas. Ao registar o seu produto no prazo de 3 meses após a compra, pode beneficiar de garantias alargadas para 3 anos para todo o produto e 5 anos para o transformador. Uma segurança inigualável, reforçada por uma série de vantagens exclusivas concebidas especialmente para si.



MÁS INFORMACIÓN EN LA SECCIÓN DE GARANTÍA
MAIS INFORMAÇÕES NA SEÇÃO GARANTIA

EXTENSÃO DE GARANTIA INDUSTRIAL

EXTENSÃO DE GARANTIA INDUSTRIAL



**UN PARTNER DE CONFIANZA,
SIEMPRE A SU SERVICIO**
**UM PARCEIRO DE CONFIANÇA,
SEMPRE AO SEU SERVIÇO**

Una vez registrado el producto, se le asociará a su Partner Industrial Telwin.

Após o registo do produto, será associado ao seu Parceiro Industrial Telwin.



**CERO PROBLEMAS
ZERO PENSAMENTOS**

Hasta 5 años de garantía para que su trabajo sea lo más eficaz posible.

Até 5 anos de garantia para assegurar que o seu trabalho seja o mais eficiente possível.



**TODO BAJO CONTROL
TUDO SOB CONTROLO**

Para mantener y garantizar un rendimiento óptimo de la máquina a lo largo del tiempo, se le avisará para que realice comprobaciones periódicas. El registro del producto también garantiza la trazabilidad en caso de futuras actualizaciones.

Para manter e assegurar um desempenho ótimo da máquina ao longo do tempo, será alertado para efetuar verificações periódicas. O registo do produto também assegura a rastreabilidade em caso de futuras actualizações.



INDEX

> MIG-MAG WELDING	Page	> TIG WELDING	
Pulse, Pop, Root-Mig, Deep-Mig, ATC.....	8÷12	Superior Tig INFO	34÷35
Inverpulse Wave INFO	13	Superior Tig Wave INFO.....	36÷37
Inverpulse 60.40 Wave (AQUA)	14÷15	Superior Tig 422 Wave AC/DC (AQUA)	38÷39
Inverpulse 60.30 Wave (AQUA)	16÷17	Superior Tig 421 DC (AQUA)	40÷41
TAAC: Telwin Advance Analytics Clouds INFO.....	18÷19	Pro Torches INFO.....	42
Inverpulse 40.40 Wave (AQUA)	20÷21	Turntable, Consumable box, Crystal boxes	43
Wave OS INFO	22÷24	> PLASMA CUTTING	
Electromig Synergic INFO.....	25÷27	Superior Plasma INFO	44÷46
Electromig 550 Synergic (AQUA)	28÷29	Superior Plasma 160	47
Electromig 450 Synergic (AQUA)	30÷31	> ACCESSORIES	
Maxmig 450i	32÷33	Welding Helmets.....	48÷50
		Weldwear, Accessories & Consumables	51÷54
		Legenda.....	55

	MIG/MAG WELDING CURRENT (A)									DUTY CYCLE EN60974-1	PROCESS			MODES		ADVANCED ARCS				AQUA					
	50	100	150	200	250	300	350	400	450		TIG-LIFT	MMA	GOUGING	ONE TOUCH	WAVE OS	ATC	AB-PULSE AB-POP	MIG PULSED POP	ROOT-MIG	DEEP-MIG	POLARITY REVERSAL	AQUA VERSION			
INVERTER																									
3ph	INVERPULSE 60.40 WAVE		400V							500A	400@60%														
			230V							400A	330@60%	■	■			■	■		■	■	■	■	■	■	
	INVERPULSE 60.30 WAVE		400V							400A	270@60%	■	■			■	■		■	■	■	■	■	■	
			230V							320A	200@60%														
	INVERPULSE 40.40 WAVE		400V							400A	350@40%	■	■			■	■		■	■	■	■	■	■	
			230V							320A	260@40%														
	ELECTROMIG 550 SYNERGIC		400V							500A	500@40%	■	■			■	■							■	
			230V							400A	400@40%														■
	ELECTROMIG 450 SYNERGIC		400V							400A	400@30%	■	■			■	■								■
			230V							320A	320@25%														
	MAXMIG 450i BASE		400V							400A	400@40%	■	■			■	■								
			230V							320A	300@40%														

■ CURRENT @ 60% - EN 60974-1

PULSE

ES/ SOLDADURAS FÁCILES CON RESULTADOS EXCELENTE

Las tecnologías PULSE y POP (PULSE ON PULSE) han sido desarrolladas para responder a la necesidad de mejorar la productividad y la calidad de las soldaduras respecto a los procesos MIG tradicionales spray arc y short arc. PULSE garantiza elevados rendimientos: alta velocidad de ejecución, óptima limpieza y penetración. POP garantiza la obtención de un cordón de soldadura donde las deformaciones se reducen al mínimo y la estética de la junta es sorprendente, similar a una soldadura TIG.

PT/ SOLDADURA FÁCIL COM EXCELENTE RESULTADOS

As tecnologias PULSE e POP (PULSE ON PULSE) foram desenvolvidas em resposta à necessidade de melhorar a produtividade e a qualidade da soldadura em comparação com os processos MIG tradicionais spray-arc e short arc. PULSE garante alto desempenho: alta velocidade de execução, excelente limpeza e penetração. POP garante um cordão de soldadura onde as deformações são minimizadas e a estética da junta é surpreendente, comparável a uma soldadura TIG.



Soldadura de aluminio cabezal con cabezal 4 mm. Óptima penetración y estabilidad del baño. Solda de aluminio cabeça a cabeça de 4 mm. Excelente penetração e estabilidade no banho

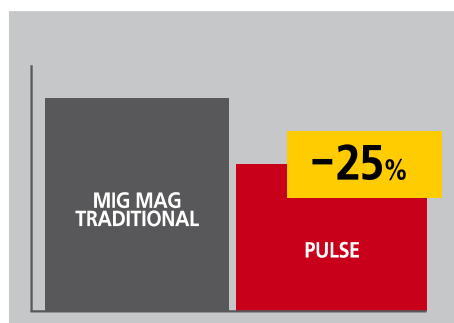

ES/ REELABORACIONES AL MÍNIMO

La ausencia de salpicaduras y la facilidad de soldadura que se debe al control óptimo del baño permiten incrementar la productividad y evitar elaboraciones costosas.

PT/ RETRABALHO NO MÍNIMO

A ausência de salpicos e a facilidade de soldadura graças ao excelente controlo do licor permitem aumentar a produtividade e evitar o dispendioso custosos.

ES/
SOLDADURA EN TODAS LAS POSICIONES

Gráficos optimizados en función de las características metalúrgicas de los materiales.

- Disminución de rociados con respecto a short arc
- Resultados óptimos en acero, inoxidable, aluminio
- Soldadura en todas las posiciones
- Reducción de las elaboraciones
- Alta velocidad/facilitada de ejecución con respecto a la soldadura TIG
- Óptima estética, ideal para cordones de vista

PT/
SOLDADURA EM TODAS AS POSIÇÕES

Gráficos otimizados de acordo com as características metalúrgicas dos materiais

- Diminuição dos salpicos em comparação com o arco curto
- Excelentes resultados em aço, aço inoxidável e alumínio
- Soldadura em todas as posições
- Maquinação reduzida
- Elevada velocidade/facilidade de execução em comparação com o TIG
- Excelente estética, ideal para cordões visíveis

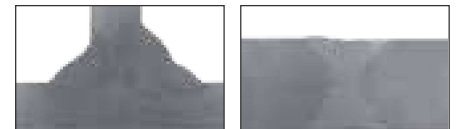
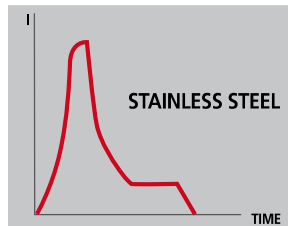
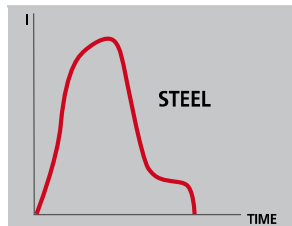
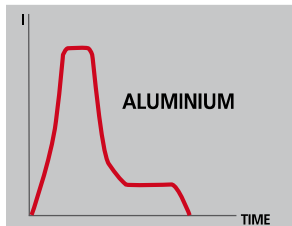
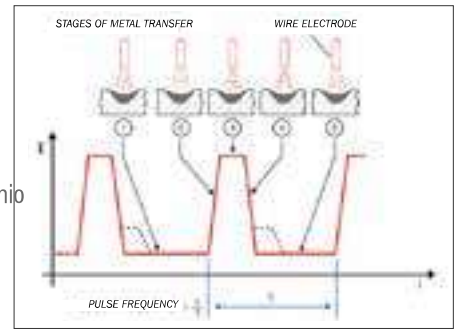

POP

ES/
CALIDAD DE LA SOLDADURA Y ESTÉTICA

La tecnología PULSE ON PULSE es la evolución natural de la soldadura por impulsos. Se caracteriza por un aporte térmico todavía más bajo, gracias a la forma de onda especial y a la respuesta dinámica instantánea a las variaciones de la longitud del arco (desplazamientos distintos desde la pieza o de superficies irregulares). El resultado es un cordón de soldadura donde las deformaciones se reducen al mínimo y la estética de la junta es sorprendente, comparable a una soldadura TIG. Solución óptima para la soldadura en aluminio, PULSE ON PULSE se vuelve interesante también para la soldadura de partes de acero y acero inoxidable. Buenos resultados en todas las posiciones de soldadura.

PT/
QUALIDADE DA SOLDADURA E ESTÉTICA

A tecnologia PULSE ON PULSE é a evolução natural da soldadura por impulsos. É caracteriza-se por um aporte térmico ainda mais baixo graças à forma de onda especial e a resposta dinâmica instantânea às variações do comprimento do arco (diferentes desvios da peça de trabalho ou a superfícies irregulares). O resultado é um cordão de soldadura em que as deformações são minimizadas e a estética da junta é impressionante, comparável a uma soldadura TIG. Solução ótima para a soldadura em alumínio, PULSE ON PULSE também se torna interessante para a soldadura de peças em aço e aço inoxidável. Bons resultados em todas as posições de soldadura.

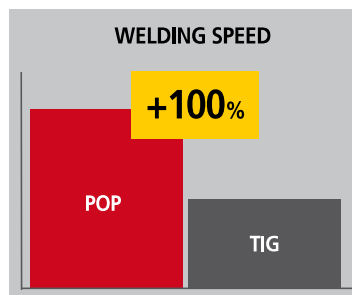
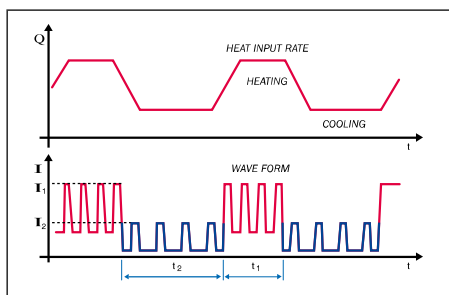

Proceso identificado por la alternancia de 2 niveles de corriente ajustables individualmente en la duración y en la intensidad; control total de los parámetros a favor de la versatilidad máxima de intervención.

Proceso identificado pela alternância de 2 níveis de corrente reguláveis individualmente em duração e intensidade; controlo total dos parâmetros para uma máxima versatilidade de intervenção.

ES/
CONTROL DE NUMEROSOS PARÁMETROS EN LA CURVA DE SOLDADURA

PT/
CONTROLO DE NUMEROSOS PARÂMETROS NA CURVA DE SOLDAGEM

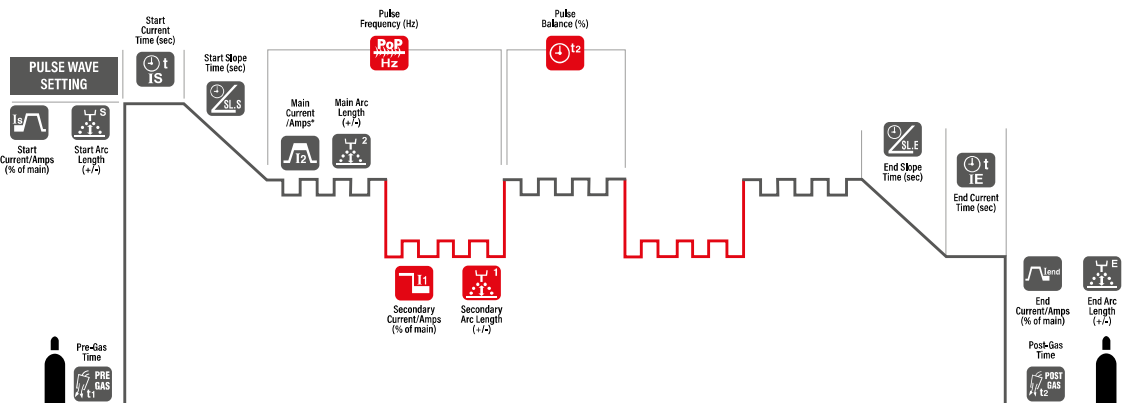

EASY & FAST GAP FILLING

ES/ FÁCIL RELLENADO

Control total, llenado óptimo.

¡La soldadura de piezas distantes entre ellas nunca ha sido tan fácil y rápida! La operatividad en TIG durante mucho tiempo ha sido el único método utilizado, con tiempos de ejecución no descuidables, operadores necesariamente expertos, uso de soportes especiales para la soldadura. Actualmente ROOT-MIG, ofrece una solución alternativa a la primera mano en TIG, mejorando considerablemente sus prestaciones. Son evidentes un fácil control de la soldadura, una mayor velocidad de ejecución, una alta calidad que se traducen en una productividad doble con respecto al TIG, para una ventaja completa de un ahorro sobre los costes de ejercicio.

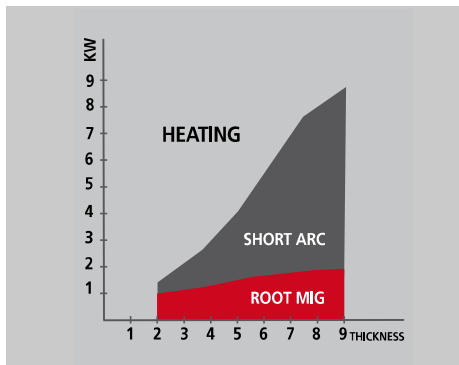

PT/ PREENCHIMENTO FÁCIL

Controlo total, preenchimento óptimo.

A soldadura de peças distantes nunca foi tão fácil ou rápida! Durante muito tempo, a soldadura TIG foi o único método utilizado, com tempos de processamento consideráveis, a necessidade de operadores especializados e de suportes de soldadura específicos. Hoje, ROOT-MIG oferece uma solução alternativa para a primeira passagem em TIG, melhorando significativamente o desempenho. O controlo fácil da soldadura, a maior velocidade de execução e a alta qualidade são evidentes, o que se traduz no dobro da produtividade em comparação com o TIG, tudo com o benefício de poupar nos custos operacionais.

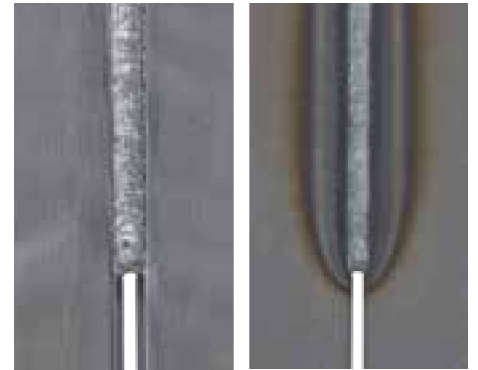

FRONT

BACK

POTENCIA CONTROLADA PARA OBTENER UN CORDÓN PERFECTO

La característica forma de onda de ROOT-MIG comporta una transferencia menor de energía con respecto al short arc tradicional, permitiendo una gran facilidad de llenado de las ranuras entre las piezas, creando un cordón en la base de la junta libre de defectos.

POTÊNCIA CONTROLADA PARA OBTEN UM CORDÃO PERFEITO

A forma de onda característica da ROOT-MIG resulta em menos transferência de energia do que o short arc tradicional, tornando mais fácil preencher as lacunas entre as peças, criando um cordão na base da junta livre de defeitos.

UNA PRIMERA MANO CON MUCHAS VENTAJAS

Desde la primera mano en TIG hasta la primera mano en ROOT MIG, el resultado es evidente: una productividad doble con una calidad comparable. Muchas ventajas: la reducción a la mitad del tiempo de ejecución, la ausencia de preparación de la pieza con soporte cerámico, la facilidad de soldadura típica del proceso MIG-MAG.

- Soldadura facilitada de juntas distantes entre ellas
- Bajo aporte energético con respecto al short arc
- Mayor facilidad de ejecución con respecto al TIG
- Velocidad de ejecución doble con respecto al TIG
- Soporte cerámico no necesario
- Deformación menor del material
- Reducción de los costes de ejercicio

UMA PRIMEIRA PASSAGEM COM MUITAS VANTAGENS

Da primeira passagem em TIG para a primeira passagem em ROOT MIG, o resultado é evidente: o dobro da produtividade com uma qualidade comparável. Muitas vantagens: a a redução para metade do tempo de execução, a ausência de preparação da peça com suporte cerâmico, a facilidade de soldadura típica do processo MIG-MAG.

- Soldadura facilitada de juntas distantes
- Baixo consumo de energia em comparação com o arco curto
- Mais fácil de executar do que o TIG
- Duas vezes mais rápido que o TIG
- Não necessita de suporte cerâmico
- Menor deformação do material
- Custos de funcionamento mais baixos

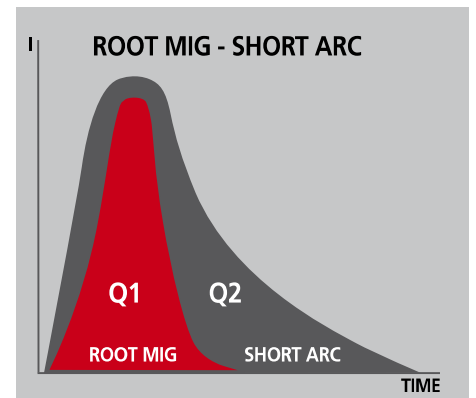

Mejor control del baño con un aporte térmico menor del ROOT-MIG (Q1) con respecto al SHORT ARC (Q2)

Melhor controlo do banho com uma menor entrada de calor do ROOT-MIG (Q1) em comparação com o SHORT ARC (Q2)

WELDING SPEED

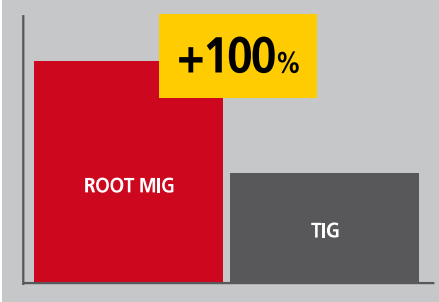

OPERATIVE COSTS

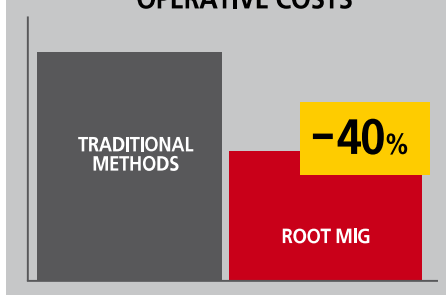

DEEP & FAST QUALITY WELDING

DEEP-MIG

ES/ ALTA PENETRACIÓN CON GRAN VELOCIDAD

Las soldaduras en espesores importantes encuentran en DEEP-MIG todas las respuestas que el short-arc no podía dar: manos mínimas para obtener el resultado deseado. Es evidente una velocidad mayor de hasta el 30%; la garantía de soldar en cada posición sin penalizar la calidad, la mayor facilidad de ejecución. DEEP-MIG ha alcanzado los resultados importantes, una productividad más elevada con una reducción sensible de los costes.

PT/ ALTA PENETRAÇÃO COM GRANDE RAPIDEZ

Soldaduras de grande espessura encontram no DEEP-MIG todas as respostas que o short-arc não consegue igualar: passagens mínimas para obter o resultado desejado. Pode-se ver até 30% mais velocidade, a garantia de soldadura em qualquer posição sem penalizar a qualidade, e uma maior facilidade de execução. A DEEP-MIG tem alcançado resultados importantes, maior produtividade com uma redução significativa dos custos.

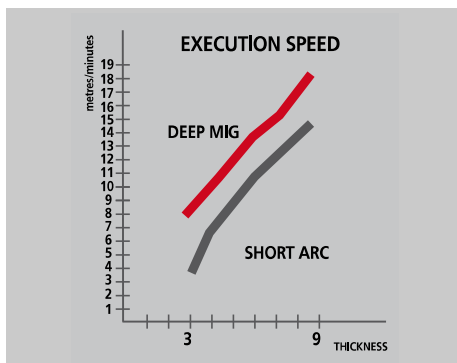
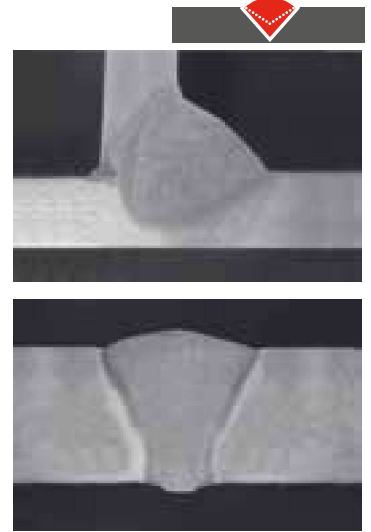

HASTA UN 30% MÁS RÁPIDO CON CONSUMOS REDUCIDOS

La pression élevée de l'arc permet de souder jusqu'à 30% plus vite qu'avec celle de l'arc court traditionnel avec une consommation de matériaux, fil et gaz, réduite. La surveillance continue de l'arc exclut des pénétrations incomplètes et des projections de matériau, ce qui garantit une fusion constante indépendamment des positions prises par le soudeur ou de la distance entre la torche et le morceau à souder. Le contrôle est total et facilite considérablement l'exécution du soudage des joints.

ATÉ 30% MAIS RÁPIDO COM CONSUMOS REDUZIDOS

A alta pressão do arco permite soldar até 30% mais rapidamente do que o short-arc convencional com consumo reduzido de material, fio e gás. A monitorização contínua do arco exclui penetração incompleta e projeção de material, assegurando uma fusão constante independentemente das posições assumidas pelo soldador ou da distância entre a tocha e a peça de trabalho. O controlo é total e facilita consideravelmente a execução da soldadura de juntas.

MENOS MANOS, MAYORES AHORROS

El arco concentrado y la elevada penetración que deriva del mismo, peculiaridades del DEEP-MIG, permiten la reducción del número de manos, garantizando la calidad de la soldadura. La ventaja es evidente: una reducción de los tiempos de preparación y de ejecución de la junta, un ahorro de material, la ausencia de reelaboraciones, un resultado libre de defectos de soldadura.

- Mayor penetración de la soldadura
- Velocidad de ejecución +30% con respecto al short arc
- Extrema estabilidad y concentración del arco
- Stick-out elevados (gargantas de difícil acceso)
- Menor preparación de las piezas
- Menos manos para la realización de la junta

MENOS PASADO, MÁS AHORRO

El arco concentrado y la alta penetración resultante, peculiaridades de la DEEP-MIG, permiten la reducción del número de pasadas garantizando al mismo tiempo la calidad de la soldadura. La ventaja es evidente una reducción en la preparación y ejecución de la unión, un ahorro de material la ausencia de repasos, un resultado libre de defectos de soldadura.

- Mayor penetración de la soldadura
- Velocidad de ejecución +30% en comparación con el arco corto
- Extrema estabilidad y concentración del arco
- Elevados stick-outs (ranuras de difícil acceso)
- Menor preparación de la pieza
- Menos pasadas para realizar la junta

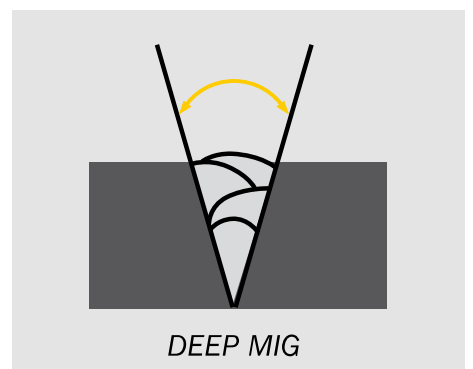

Operatividad permitida en todas las posiciones, incluso en presencia de gargantas de acceso difícil
Funcionamiento permitido en todas las posiciones, incluso en barrancos de difícil acceso.

ADVANCED THERMAL CONTROL



ES/ EXCELENTES RESULTADOS EN ESPESORES FINOS

La tecnología ATC, Made in Telwin, encuentra su aplicación específica en aquellos sectores, véase por ejemplo la carrocería, donde los materiales (con espesores incluidos entre 0,5-0,8 mm) son extremadamente sensibles a las deformaciones que causan las temperaturas que se alcanzan durante la soldadura. La tecnología ATC permite obtener con gran facilidad soldaduras excelentes en espesores sutiles, gracias a un control avanzado del arco.

Gracias a un sofisticado control del arco, la tecnología ATC permite lograr soldaduras excelentes con facilidad, garantizando la estabilidad operativa incluso a bajas corrientes. El resultado es una reducción significativa de la distorsión térmica, una mayor precisión de los detalles y una notable mejora de la eficiencia de la producción.

ES/ VENTAJAS

- Soldaduras en espesores sutiles con gran facilidad
- Menor deformación del material
- Arco extremadamente estable incluso con corrientes bajas
- Soldadura por puntos rápida y precisa
- Unión facilitada de chapas distanciadas entre ellas
- Resultados óptimos con acero, aluminio y con cobresoldadura

PT/ EXCELENTES RESULTADOS EM ESPESSURAS FINAS

A tecnologia ATC, Made in Telwin, foi concebida para trabalhos específicos, por exemplo em carroçarias de veículos, onde os materiais (com espessuras entre 0,5-0,8 mm) são extremamente sensíveis à deformação causada pelas temperaturas alcançadas durante as operações de soldadura. A tecnologia ATC permite obter excelentes resultados em aço, alumínio e brasagem de espessuras finas, graças ao controlo avançado do arco.

Grças ao sofisticado controlo do arco, a tecnologia ATC permite obter facilmente excelentes soldaduras, garantindo a estabilidade operacional mesmo com correntes baixas. Isto resulta numa redução significativa da distorção térmica, numa maior precisão dos detalhes e numa melhoria acentuada da eficiência da produção.

PT/ VANTAGENS

- Soldadura fácil em espessuras finas
- Menor deformação do material
- Arco extremamente estável mesmo com correntes baixas
- Soldadura por pontos rápida e precisa
- União facilitada de chapas distanciadas
- Excelentes resultados em aço, alumínio e em operações de brasagem

CuSi₃ - MIG BRAZING with gap WITH ATC TECHNOLOGY

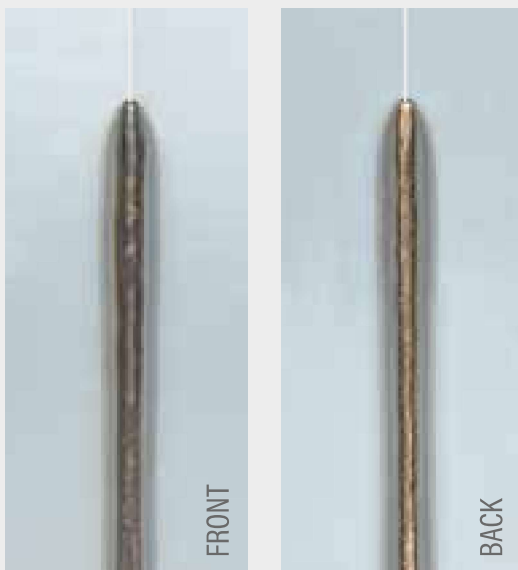

WITHOUT ATC TECHNOLOGY



INVERPULSE WAVE

TELWIN

POTENCIA • POTÊNCIA

ES/ USO INTENSIVO

Ideada para ámbitos de aplicación donde la potencia y la productividad son fundamentales, Inverpulse Wave une un elevado heavy duty con una extrema precisión en las elaboraciones

PT/ UTILIZAÇÃO INTENSIVA

Concebida para aplicações onde a potência e a produtividade são primordiais, Inverpulse Wave combina alta resistência com extrema precisão de maquinação.

WAVE OS

ES/ INTELIGENCIA EN SOLDADURA

La inteligencia evolucionada del sistema operativo Wave OS ayuda al usuario en su trabajo y permite tener el pleno control y seguimiento del proceso de elaboración y de los costes relacionados con este.

PT/ INTELIGÊNCIA NA SOLDADURA

A inteligência avançada do sistema operacional Wave Os ajuda o utilizador no seu trabalho e permite o controlo e monitorização totais do processo de trabalho e custos relacionados.



EXPERT MODE

INNOVACIÓN • INOVAÇÃO

ES/ ARCO ESTABLE Y CONTROLADO

La revisión de los programas sinérgicos garantiza una experiencia de soldadura sin precedentes (baño de soldadura para elaborar, inicios sin salpicaduras, mayor penetración del baño, velocidad de ejecución de la pieza). Más precisión para menores reelaboraciones y mayor eficiencia.

PT/ ARCO ESTÁVEL E CONTROLADO

A revisão dos programas sinérgicos garante uma experiência de soldadura sem precedentes (banho de soldadura funcional, arranque sem salpicos, maior penetração do banho de soldadura, rendimento mais rápido das peças de trabalho). Mais precisão para menos pós-processamento e maior eficiência.



FIABILIDAD • FIABILIDADE

ES/ DISEÑO PARA RESISTIR EL PASO DEL TIEMPO

Inverpulse Wave ha sido ideada para garantizar los máximos rendimientos a lo largo del tiempo gracias a soluciones de diseño pensadas para una utilización en condiciones difíciles.

PT/ CONCEBIDO PARA RESISTIR AO TESTE DO TEMPO

A Inverpulse Wave foi concebida para um desempenho máximo ao longo do tempo graças a soluções de design concebidas para utilização em condições adversas.

INVERPULSE 60.40 WAVE AQUA

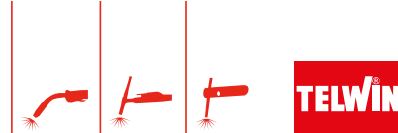

inverter

**MULTI
PROCESS**
MIG-MMA-TIG



PULSE

Pop
Pulse On Pulse

Advanced
ATC
Thermal Control

ROOT-MIG

DEEP-MIG

**TIG
LIFT**



USB

WIRE FEEDER
4
ROLLS



DATOS - DADOS TÉCNICOS

CODIGO CÓDIGO	816979
TENSION DE RED TRIFASICA TENSÃO DE REDE TRIFÁSICA	230 / 400 V
TOLERANCIA DE RED TOLERÂNCIA DE REDE	-25 / +15 %
FRECUENCIA DE RED FREQUÊNCIA DE REDE	50 / 60 Hz
CORRIENTE MAX DC EN60974-1 CORRENTE MAX DC EN60974-1	400 @ 60% A
CAMPO REGULACIÓN CORRIENTE DC GAMA REGULAÇÃO CORRENTE DC	20 - 500 A
CORRIENTE 60% DC CORRENTE 60% DC	400 A
CORRIENTE 100% DC CORRENTE 100% DC	300 A
CORRIENTE ABSORBIDA MAX CORRENTE ABSORVIDA MÁXIMA	41 A
TENSION EN VACIO MAX DC TENSÃO EM VAZIO MAX DC	85 V
GAMA V OUT MIG GAMA V OUT MIG	9 - 39 V
POTENCIA ABSORBIDA MAX POTÊNCIA ABSORVIDA MAX	23 kW
FUSIBLE FUSÍVEL	25 A
CORRIENTE MAX DC EN60974-1 230V CORRENTE MAX DC EN60974-1 230V	330 @ 60% A
CAMPO REGUL. CORRIENTE 230V DC GAMA DE REGULAÇÃO CORRENTE 230V	20 - 400 A
CORRIENTE 60% DC 230V CORRENTE 60% DC 230V	330 A
CORRIENTE 100% DC 230V CORRENTE 100% DC 230V	230 A
CORRIENTE ABSORBIDA MAX 230V CORRENTE ABSORVIDA MÁXIMA 230V	51 A
TENSION EN VACIO MAX DC 230V TENSÃO EM VAZIO MAX DC 230V	110 V
GAMA V OUT MIG 230V GAMA V OUT MIG 230V	9 - 34 V
POTENCIA ABSORBIDA MAX 230V POTÊNCIA MÁXIMA ABSORVIDA 230V	16 kW
FUSIBLE 230V FUSÍVEL 230V	32 A
POTENCIA ABSORBIDA IDLE POTÊNCIA ABSORVIDA IDLE	41 W
RENDIMIENTO EFICIÊNCIA	90 %
Ø ELECTRODOS Ø ELECTRODES	1,6 - 8 mm
Ø HILO ACIERO Ø ARAME AÇO	0,6 - 2,4 mm
Ø HILO INOX Ø ARAME INOX	0,8 - 2,4 mm
Ø HILO ALUMINIO Ø ARAME ALUMINIO	0,6 - 1,6 mm
Ø HILO DE HALMA SOLDADURA Ø ARAME FLUX	1 - 2,4 mm
Ø HILO PARA COBRESOLDADURA Ø ARAME PARA BRASAGEM	0,8 - 1,2 mm
TAMAÑO BOBINA MIN-MAX TAMANHO DA BOBINA DE FIO MIN-MAX	200-300 mm
ROLDANAS ROLETES	4
TIPO ROLDANAS TIPO DE ROLETES	P
Ø ROLDANAS Ø ROLETES	30 mm
GAMA VELOCIDADE HILO GAMA DE VELOCIDADE DO FIO	1,5 - 20 m/min
LONGITUD CABLE ALIMENTACION COMPRIMENTO CABO DE ALIMENTAÇÃO	3 m
CLASE COMPATIBLE. ELECTROMAG. CLASSE DE COMPATIBILIDADE ELECTROMAGNÉTICA	A
NORMA NORMATIVA	EN 60974 -1/-5/-10
CLASE DE AISLAMIENTO CLASSE DE INSULAÇÃO	H
GRADO DE PROTECCION GRAU DE PROTEÇÃO	IP23
DIMENSIONES (LxWxH) DIMENSÕES (CxLxA)	103 x 51 x 145 cm
PESO PESO	100 kg





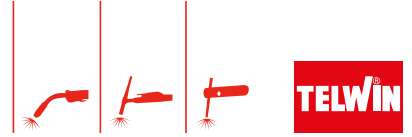

INVERPULSE 60.40 WAVE AQUA

816979



INVERPULSE 60.40 WAVE



							
	GENERADOR GERADOR	ALIMENTADOR DE HILO ALIMENTADOR DE ARAME	EQUIPO DE REFRI- GERACIÓN POR AGUA UNIDADE DE REFRI- GERAÇÃO DE ÁGUA	CABLE DE CONEXION CABO DE CONEXÃO	ANTORCHA MIG TOCHA MIG	CABLE DE MASA CON PINZA CABO DE TERRA COM GRAMPO	ROLDANA ROLO DE ALIMENTAÇÃO
INVERPULSE 60.40 WAVE AQUA 816979	✓	TI 60.40 806276	GRA 5500 804058	70MMQ 1.5M AQUA 804293	MT500 4M AQUA 742821	3M AX70	Ø 0.8-1.0 FE "P-K" 722227 (2X) Ø 1.2-1.6 FE "P-K" 722241 (2X)
INVERPULSE 60.40 WAVE 816178	✓	TI 60.40 806276	✗	70MMQ 1.5M 804292	MT40S 4M 742820	3M AX70	Ø 0.8-1.0 FE "P-K" 722227 (2X) Ø 1.2-1.6 FE "P-K" 722241 (2X)
INVERPULSE 60.40 WAVE BASE 816180	✓	TI 60.40 806276	✗	✗	✗	3M AX70	Ø 0.8-1.0 FE "P-K" 722227 (2X) Ø 1.2-1.6 FE "P-K" 722241 (2X)

ACCESORIOS - ACESSÓRIOS

OPTIONAL

REDUCTOR PRESION REGULADOR DE GÁS 722346	ANTORCHA MIG - TORCHA MIG MT40S 4m 742820	TAAC 4.0 10M KIT 982782	KIT RUEDAS POR ARRASTRE HILO KIT DE RODAS ALIMENTADORAS DE ARAME 804224	EQUIPO DE REFRIGERACIÓN POR AGUA UNIDADE DE REFRIGERAÇÃO DE ÁGUA GRA 5500 804058
CONEXIÓN RÁPIDA GAS CONECTOR DE GÁS RÁPIDO 804208	MT40SL 5m 743446	KIT TARJETA PUSH PULL PUSH PULL BOARD KIT 982219		GRA 5505 EXTRA POWER 804258
MMA-MIG/MAG-TIG MASCARA - MÁSCARA VANTAGE GREY XXL 802937	MT240 mod. AQUA 4m 742996 (Max: 270A@100%)	PINCA PORTAELECTRODO SOPORTE DE ELÉCTRODO 70mm² 4m AX70 804126	MANDO 2POT CONTROLO REMOTO 2POT RC-20 10 M 802336	- COOLING POWER +25% - PUMP HEAD: UP TO 30m vertical
KIT SOLDADURA ALUMINIUM KIT DE SOLDADURA DE ALUMÍNIO 802409	MT500 mod. AQUA 3m 722625 4m 742821 5m 722683	ANTORCHA TIG TOCHA TIG ST26V - 742058	KIT SOPORTE DOS BOMBONA TWO GASBOTTLE HOLDER KIT 803067	KIT SOPORTE POLIVALENTE PARA GENERADOR KIT DE SUPORTE POLIVALENTE PARA GERADOR 804403
KIT SOLDADURA HILO TUBULAR KIT DE SOLDADURA COM FIO FLUXADO 802276	MT555 DOUBLE COOLED mod. AQUA 4m 742881 (Max: 500A@100%)	ADAPTADOR BOBINA B-300 ADAPTADOR DE BOBINA B-300 802486	LÍQUIDO PARA SISTEMAS DE REFRIGERACIÓN REFRIGERANTE PARA SISTEMAS DE REFRIGERAÇÃO 5l 802976	
		CABLE DE CONEXION CABO DE LIGAÇÃO 4m 802348 mod. AQUA 10m 802349 4m 802398 10m 802399 30m 802470		

ES/ Soldadoras inverter, con funcionamiento continuo y a impulsos, multiproceso, MIG-MAG/FLUX con gas/BRAZING/MMA/TIG DC-Lift, con alimentador de hilo de 4 rollos. El sistema WAVE OS hace que las operaciones de soldadura: se puedan personalizar según las necesidades del utilizador; se puedan trazar y analizar, guardando los datos por USB; se simplifiquen, gracias a la regulación SINÉRGICA de los parámetros. Se puede operar en diferentes materiales soldados (acero, acero inoxidable, aluminio), cobresoldados (chapas galvanizadas y cincadas), también en pulsado y en doble pulsado (PULSE y POP) y con arcos de soldadura avanzados (ROOT-MIG, ATC, DEEP MIG). Equipadas con dispositivo VRD. Son múltiples los programas de soldadura memorizadas, ofrece la posibilidad de guardar, trazar y exportar numerosos programas personalizados. Disponibles también en versión enfriada por líquido.

PT/ Aparelhos de soldar inverter por fio, com operação contínua e pulsada, multiprocesso MIG-MAG/FLUX com gás/BRASAGEM/MMA e TIG DC-Lift, com alimentador de fio de 4 rolos. O sistema WAVE OS torna as operações de soldadura: personalizáveis de acordo com as necessidades do utilizador; possibilita a localização e análise através do armazenamento de dados via USB; "simplifica o trabalho graças ao ajuste SYNERGIC dos parâmetros. É possível operar em diferentes materiais soldados (aço, aço inoxidável, alumínio), soldados por brasagem (chapas galvanizadas e zincadas) em pulsado e duplo pulsado (PULSE e POP) e com arcos de soldadura avançados (ROOT-MIG, ATC, DEEP MIG). Completos com dispositivo VRD. Vários programas de soldadura armazenados e a possibilidade de criar, salvar e exportar diversos programas personalizados. Também disponível em versão refrigerada por líquido.

INVERPULSE 60.30 WAVE AQUA

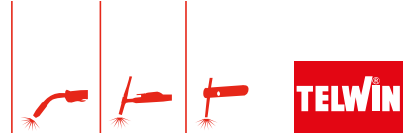

inverter

**MULTI
PROCESS**
MIG-MMA-TIG



PULSE

RoP
Pulse On Pulse

Advanced
ATC
Thermal Control

ROOT-MIG

DEEP-MIG

**TIG
LIFT**

VRD
VOLTAGE REDUCTION DEVICE

USB

WIRE FEEDER
4
ROLLS



DATOS - DADOS TÉCNICOS





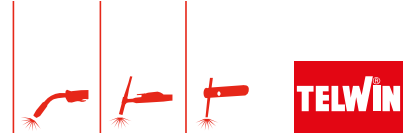

CODIGO CÓDIGO	816976
TENSION DE RED TRIFASICA TENSÃO DE REDE TRIFÁSICA	230 / 400 V
TOLERANCIA DE RED TOLERÂNCIA DE REDE	-25 / +15 %
FRECUENCIA DE RED FREQUÊNCIA DE REDE	50 / 60 Hz
CORRIENTE MAX DC EN60974-1 CORRENTE MAX DC EN60974-1	270 @ 60% A
CAMPO REGULACIÓN CORRIENTE DC GAMA REGULAÇÃO CORRENTE DC	20 - 400 A
CORRIENTE 60% DC CORRENTE 60% DC	270 A
CORRIENTE 100% DC CORRENTE 100% DC	210 A
CORRIENTE ABSORBIDA MAX CORRENTE ABSORVIDA MÁXIMA	31 A
TENSION EN VACIO MAX DC TENSÃO EM VAZIO MAX DC	73 V
GAMA V OUT MIG GAMA V OUT MIG	9 - 34 V
POTENCIA ABSORBIDA MAX POTÊNCIA ABSORVIDA MAX	16,5 kW
FUSIBLE FUSÍVEL	16 A
CORRIENTE MAX DC EN60974-1 230V CORRENTE MAX DC EN60974-1 230V	200 @ 60% A
CAMPO REGUL. CORRIENTE 230V DC GAMA DE REGUL. CORRENTE 230V	20 - 320 A
CORRIENTE 60% DC 230V CORRENTE 60% DC 230V	200 A
CORRIENTE 100% DC 230V CORRENTE 100% DC 230V	160 A
CORRIENTE ABSORBIDA MAX 230V CORRENTE ABSORVIDA MÁXIMA 230V	37 A
TENSION EN VACIO MAX DC 230V TENSÃO EM VAZIO MAX DC 230V	106 V
GAMA V OUT MIG 230V GAMA V OUT MIG 230V	9 - 30 V
POTENCIA ABSORBIDA MAX 230V POTÊNCIA MÁXIMA ABSORVIDA 230V	11,9 kW
FUSIBLE 230V FUSÍVEL 230V	25 A
POTENCIA ABSORBIDA IDLE POTÊNCIA ABSORVIDA IDLE	41 W
RENDIMIENTO EFICIÊNCIA	89 %
Ø ELECTRODOS Ø ELECTRODES	1,6 - 8 mm
Ø HILO ACIERO Ø ARAME AÇO	0,6 - 2 mm
Ø HILO INOX Ø ARAME INOX	0,8 - 2 mm
Ø HILO ALUMINIO Ø ARAME ALUMINIO	0,6 - 1,6 mm
Ø HILO DE HALMA SOLDADURA Ø ARAME FLUX	1 - 2 mm
Ø HILO PARA COBRESOLDADURA Ø ARAME PARA BRASAGEM	0,8 - 1,2 mm
TAMAÑO BOBINA MIN-MAX TAMANHO DA BOBINA DE FIO MIN-MAX	200-300 mm
ROLDANAS ROLETES	4
TIPO ROLDANAS TIPO DE ROLETES	P
Ø ROLDANAS Ø ROLETES	30 mm
GAMA VELOCIDADE HILO GAMA DE VELOCIDADE DO FIO	1,5 - 20 m/min
LONGITUD CABLE ALIMENTACION COMPRIMENTO CABO ALIMENTAÇÃO	3 m
CLASE COMPATIBLE. ELECTROMAG. CLASSE COMPAT. ELECTROMAGNÉTICA	A
NORMA NORMATIVA	EN 60974 -1 /-5 /-10
CLASE DE AISLAMIENTO CLASSE DE INSULAÇÃO	H
GRADO DE PROTECCION GRAU DE PROTEÇÃO	IP23
DIMENSIONES (LxWxH) DIMENSÕES (CxLxA)	103 x 51 x 145 cm
PESO PESO	87 kg

INVERPULSE 60.30 WAVE AQUA
816976



INVERPULSE 60.30 WAVE



							
	GENERADOR GERADOR	ALIMENTADOR DE HILO ALIMENTADOR DE ARAME	EQUIPO DE REFRIGERACIÓN POR AGUA UNIDADE DE REFRIGERAÇÃO DE ÁGUA	CABLE DE CONEXION CABO DE CONEXÃO	ANTORCHA MIG TOCHA MIG	CABLE DE MASA CON PINZA CABO DE TERRA COM GRAMPO	ROLDANA ROLO DE ALIMENTAÇÃO
INVERPULSE 60.30 WAVE AQUA 816976	✓	TI 60.30 806275	GRA 5500 804058	70MMQ 1.5M AQUA 804293	MT500 4M AQUA 742821	3M AX50	Ø 0.8-1.0 FE "P-K" 722227 (2X) Ø 1.2-1.6 FE "P-K" 722241 (2X)
INVERPULSE 60.30 WAVE 816175	✓	TI 60.30 806275	✗	70MMQ 1.5M 804292	MT40S 4M 742820	3M AX50	Ø 0.8-1.0 FE "P-K" 722227 (2X) Ø 1.2-1.6 FE "P-K" 722241 (2X)
INVERPULSE 60.30 WAVE BASE 816177	✓	TI 60.30 806275	✗	✗	✗	3M AX50	Ø 0.8-1.0 FE "P-K" 722227 (2X) Ø 1.2-1.6 FE "P-K" 722241 (2X)

ACCESORIOS - ACESSÓRIOS

OPTIONAL

REDUCTOR PRESION REGULADOR DE GÁS 722346		ANTORCHA MIG - TORCHA MIG MT40S 4m 742820		TAAC 4.0 10M KIT 982782		KIT RUEDAS POR ARRASTRE HILO KIT DE RODAS ALIMENTADORAS DE ARAME 804224		EQUIPO DE REFRIGERACIÓN POR AGUA UNIDADE DE REFRIGERAÇÃO DE ÁGUA	
CONEXIÓN RÁPIDA GAS CONECTOR DE GÁS RÁPIDO 804208		MT40SL 5m 743446		KIT TARJETA PUSH PULL PUSH PULL BOARD KIT 982219		MANDO 2POT CONTROLO REMOTO 2POT RC-20 10 M 802336		GRA 5500 804058	
MMA-MIG/MAG-TIG MASCARA - MÁSCARA VANTAGE GREY XXL 802937		MT240 mod. AQUA 4m 742996 (Max: 270A@100%)	 <ul style="list-style-type: none">• LIGHT• EASY TO HANDLE• REMOVABLE GUN HANDLE	PINCA PORTAELECTRODO SOPORTE DE ELÉCTRODO 35mm ² 4m AX50 804124		KIT SOPORTE DOS BOMBONA TWO GASBOTTLE HOLDER KIT 803067		GRA 5505 EXTRA POWER 804258 - COOLING POWER +25% - PUMP HEAD: UP TO 30m vertical	
KIT SOLDADURA ALUMINIUM KIT DE SOLDADURA DE ALUMÍNIO 802409		MT500 mod. AQUA 3m 722625 4m 742821 5m 722683		ADAPTADOR BOBINA B-300 ADAPTADOR DE BOBINA B-300 802486		LÍQUIDO PARA SISTEMAS DE REFRIGERACIÓN REFRIGERANTE PARA SISTEMAS DE REFRIGERAÇÃO 5l 802976		KIT SOPORTE POLIVALENTE PARA GENERADOR KIT DE SUPORTE POLIVALENTE PARA GERADOR 804403	
KIT SOLDADURA HILO TUBULAR KIT DE SOLDADURA COM FIO FLUXADO 802276		MT555 DOUBLE COOLED mod. AQUA 4m 742881 (Max: 500A@100%)	 <ul style="list-style-type: none">• HEAVY DUTY• DOUBLE COOLED	CABLE DE CONEXION CABO DE LIGAÇÃO 4m 802348 mod. AQUA 10m 802349 4m 802398 10m 802399 30m 802470					

ES/ Soldadoras inverter, con funcionamiento continuo y a impulsos, multiproceso, MIG-MAG/FLUX con gas/BRAZING/MMA/TIG DC-Lift, con alimentador de hilo de 4 rollos. El sistema WAVE OS hace que las operaciones de soldadura: se puedan personalizar según las necesidades del utilizador; se puedan trazar y analizar, guardando los datos por USB; se simplifiquen, gracias a la regulación SINÉRGICA de los parámetros. Se puede operar en diferentes materiales soldados (acero, acero inoxidable, aluminio), cobresoldados (chapas galvanizadas y cincadas), también en pulsado y en doble pulsado (PULSE y POP) y con arcos de soldadura avanzados (ROOT-MIG, ATC, DEEP MIG). Equipadas con dispositivo VRD. Son múltiples los programas de soldadura memorizadas, ofrece la posibilidad de guardar, trazar y exportar numerosos programas personalizados. Disponibles también en versión enfriada por líquido.

PT/ Aparelhos de soldar inverter por fio, com operação contínua e pulsada, multiprocesso MIG-MAG/FLUX com gás/BRASAGEM/MMA e TIG DC-Lift, com alimentador de fio de 4 rolos. O sistema WAVE OS torna as operações de soldadura: personalizáveis de acordo com as necessidades do utilizador; possibilita a localização e análise através do armazenamento de dados via USB; "simplifica o trabalho graças ao ajuste SYNERGIC dos parâmetros. É possível operar em diferentes materiais soldados (aço, aço inoxidável, alumínio), soldados por brasagem (chapas galvanizadas e zincadas) em pulsado e duplo pulsado (PULSE e POP) e com arcos de soldadura avançados (ROOT-MIG, ATC, DEEP MIG). Completos com dispositivo VRD. Vários programas de soldadura armazenados e a possibilidade de criar, salvar e exportar diversos programas personalizados. Também disponível em versão refrigerada por líquido.

MMA WELDING

MIG-MAG WELDING

TIG WELDING

PLASMA CUTTING

SPOT WELDING

CHARGING & STARTING

INDEX

TAAC: TELWIN ADVANCED ANALYTICS CLOUD

TELWIN



ES/

TAAC se ha diseñado para conectarse fácilmente con otros sistemas y dispositivos y puede integrarse con el sistema logístico de fábrica, las redes de suministro y otros dispositivos en el ciclo productivo. Esta interconexión permite un flujo de trabajo continuo, optimizando la gestión de la producción.

PT/

TAAC foi concebida para se ligar facilmente a outros sistemas e dispositivos e pode ser integrada no sistema logístico da fábrica, nas redes de abastecimento e noutros dispositivos dentro do ciclo de produção. Esta interligação permite um fluxo de trabalho contínuo, otimizando a gestão da produção.

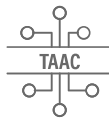

CENTRALIZACIÓN DE LOS DATOS CENTRALIZAÇÃO DOS DADOS

Todos los datos de producción convergen en la plataforma, sin la necesidad de gestionarlos manualmente. Se puede acceder a la información desde un único lugar, simplificando el seguimiento y el análisis de las prestaciones. Rigurosas medidas de seguridad garantizan que la información esté protegida de accesos no autorizados o pérdidas.

Todos os dados de produção convergem para a plataforma, não sendo necessário efetuar a sua gestão manual. A informação fica acessível num único local, simplificando a monitorização e a análise do desempenho. Medidas de segurança rigorosas garantem a proteção da informação contra acessos não autorizados ou perdas.

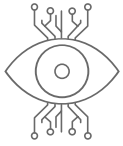

VISUALIZACIÓN INTUITIVA • VISUALIZAÇÃO INTUITIVA

La interfaz intuitiva y fácil de usar permite ver los datos de producción de manera clara y comprensible con gráficos, tablas e informes personalizados. Se puede conseguir una panorámica completa de las prestaciones de las soldadoras, permitiendo tomar decisiones con la información necesaria para optimizar los procesos.

A interface intuitiva e de fácil utilização permite-lhe visualizar os dados de produção de uma forma clara e compreensível através de gráficos, tabelas e relatórios personalizados. Pode obter uma visão completa do desempenho dos seus aparelhos de soldar, permitindo-lhe tomar decisões informadas para otimizar os seus processos.



SEGUIMIENTO EN TIEMPO REAL • MONITORIZAÇÃO EM TEMPO REALREAL

TAAC permite efectuar un seguimiento de las soldadoras Wave en tiempo real para una visión inmediata del estado de las máquinas, de los parámetros de proceso y de las prestaciones operativas. En caso de anomalías, una alerta permite intervenir rápidamente para evitar retrasos en la producción.

TAAC permite-lhe monitorizar os aparelhos de soldar Wave em tempo real para uma visão imediata do estado da máquina, dos parâmetros do processo e do desempenho operacional. Em caso de anomalias, um alerta permite intervir imediatamente para evitar atrasos na produção.



PANORÁMICA DE LOS COSTES OPERATIVOS • VISÃO GERAL DOS CUSTOS OPERATIVOS

Se han integrado en el sistema todos los costes del proceso de soldadura (consumibles y gases incluidos), para efectuar el seguimiento de los costes operativos con precisión.

Todos os custos do processo de soldadura (incluindo consumíveis e gases) são integrados no sistema para monitorizar os custos operativos com precisão.



ANÁLISIS AVANZADO • ANÁLISE AVANÇADA

La plataforma ofrece potentes instrumentos de análisis de los datos. Gracias a TAAC se pueden identificar tendencias, conocer problemas recurrentes y localizar áreas de mejora, y por lo tanto optimizar los procesos de soldadura, reducir los costes y aumentar la productividad total.

A plataforma oferece poderosas ferramentas de análise de dados. Com TAAC, é possível identificar tendências, detetar problemas recorrentes e identificar áreas de melhoria, otimizando assim os processos de soldadura, reduzindo os custos e aumentando a produtividade global.



CONECTIVIDAD E INTEGRACIÓN CONECTIVIDADE E INTEGRAÇÃO

TAAC se ha diseñado para conectarse fácilmente con otros sistemas y dispositivos y puede integrarse con el sistema logístico de fábrica, las redes de suministro y otros dispositivos en el ciclo productivo. Esta interconexión permite un flujo de trabajo continuo, optimizando la gestión de la producción.

TAAC foi concebida para se ligar facilmente a outros sistemas e dispositivos e pode ser integrada no sistema logístico da fábrica, nas redes de abastecimento e noutros dispositivos dentro do ciclo de produção. Esta interligação permite um fluxo de trabalho contínuo, otimizando a gestão da produção.



Al elegir la **plataforma TAAC**, se transforma la gestión de los datos de producción y la eficiencia de las soldadoras multiproceso Wave. Confiar en esta tecnología significa dar un **paso hacia adelante** para mejorar la productividad.

Ao escolher a **plataforma TAAC**, transformará a gestão dos dados de produção e a eficiência das suas máquinas de soldadura multiprocesso Wave. Apostar nesta tecnologia significa dar um **passo em frente** para melhorar a produtividade.

INVERPULSE 40.40 WAVE AQUA

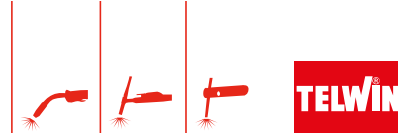

inverter

**MULTI
PROCESS**
MIG-MMA-TIG



PULSE

PoP
Pulse On Pulse

Advanced
ATC
Thermal Control

ROOT-MIG

DEEP-MIG

**TIG
LIFT**



USB

WIRE FEEDER
4
ROLLS



DATOS - DADOS TÉCNICOS

CODIGO CÓDIGO	816851
TENSION DE RED TRIFASICA TENSÃO DE REDE TRIFÁSICA	230 / 400 V
TOLERANCIA DE RED TOLERÂNCIA DE REDE	-25 / +15 %
FRECUENCIA DE RED FREQUÊNCIA DE REDE	50 / 60 Hz
CORRIENTE MAX DC EN60974-1 CORRENTE MAX DC EN60974-1	350 @ 40% A
CAMPO REGULACIÓN CORRIENTE DC GAMA REGULAÇÃO CORRENTE DC	20 - 400 A
CORRIENTE 60% DC CORRENTE 60% DC	270 A
CORRIENTE 100% DC CORRENTE 100% DC	210 A
CORRIENTE ABSORBIDA MAX CORRENTE ABSORVIDA MÁXIMA	26 A
TENSION EN VACIO MAX DC TENSÃO EM VAZIO MAX DC	73 V
GAMA V OUT MIG GAMA V OUT MIG	9 - 34 V
POTENCIA ABSORBIDA MAX POTÊNCIA ABSORVIDA MAX	15 kW
FUSIBLE FUSÍVEL	16 A
CORRIENTE MAX DC EN60974-1 230V CORRENTE MAX DC EN60974-1 230V	260 @ 40% A
CAMPO REGUL. CORRIENTE 230V DC GAMA DE REGUL. CORRENTE 230V	20 - 320 A
CORRIENTE 60% DC 230V CORRENTE 60% DC 230V	200 A
CORRIENTE 100% DC 230V CORRENTE 100% DC 230V	160 A
CORRIENTE ABSORBIDA MAX 230V CORRENTE ABSORVIDA MAX 230V	29 A
TENSION EN VACIO MAX DC 230V TENSÃO EM VAZIO MAX DC 230V	106 V
GAMA V OUT MIG 230V GAMA V OUT MIG 230V	9 - 30 V
POTENCIA ABSORBIDA MAX 230V POTÊNCIA MAX ABSORVIDA 230V	9,3 kW
FUSIBLE 230V FUSÍVEL 230V	25 A
POTENCIA ABSORBIDA IDLE POTÊNCIA ABSORVIDA IDLE	41 W
RENDIMIENTO EFICIÊNCIA	86 %
Ø ELECTRODOS Ø ELECTRODES	1,6 - 8 mm
Ø HILO ACIERO Ø ARAME AÇO	0,6 - 1,6 mm
Ø HILO INOX Ø ARAME INOX	0,8 - 1,6 mm
Ø HILO ALUMINIO Ø ARAME ALUMINIO	0,8 - 1,6 mm
Ø HILO DE HALMA SOLDADURA Ø ARAME FLUX	1 - 1,2 mm
Ø HILO PARA COBRESOLDADURA Ø ARAME PARA BRASAGEM	0,8 - 1,2 mm
TAMAÑO BOBINA MIN-MAX TAMANHO BOBINA DE FIO MIN-MAX	200-300 mm
ROLDANAS ROLETES	4
TIPO ROLDANAS TIPO DE ROLETES	P
Ø ROLDANAS Ø ROLETES	30 mm
GAMA VELOCIDADE HILO GAMA DE VELOCIDADE DO FIO	1,5 - 20 m/min
LONGITUD CABLE ALIMENTACION COMPRIENTO CABO ALIMENTAÇÃO	3 m
CLASE COMPATIBLE. ELECTROMAG. CLASSE COMPAT. ELECTROMAGNÉTICA	A
NORMA NORMATIVA	EN 60974 -1 /-5 /-10
CLASE DE AISLAMIENTO CLASSE DE INSULAÇÃO	H
GRADO DE PROTECCION GRAU DE PROTEÇÃO	IP23
DIMENSIONES (LxWxH) DIMENSÕES (CxLxA)	90 x 47 x 97 cm
PESO PESO	63 kg







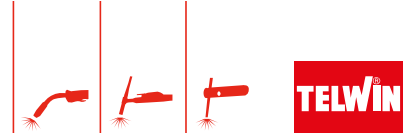

INVERPULSE 40.40 WAVE AQUA

816851



INVERPULSE 40.40 WAVE



	 GENERADOR GERADOR	 EQUIPO DE REFRIGERACIÓN POR AGUA UNIDADE DE REFRIGERAÇÃO DE ÁGUA	 ANTORCHA MIG TOCHA MIG	 CABLE DE MASA CON PINZA CABO DE TERRA COM GRAMPO	 ROLDANA ROLO DE ALIMENTAÇÃO
INVERPULSE 40.40 WAVE AQUA 816851	✓	GRA 3300 802942	MT500 4M AQUA 742821	3M AX50	Ø 0.6-0.8/0.9 FE "P-K" 742576 (2X) Ø 1.0-1.2 FE "P-K" 742366 (2X)
INVERPULSE 40.40 WAVE 816850	✓	✗	MT36 4M 742187	3M AX50	Ø 0.6-0.8/0.9 FE "P-K" 742576 (2X) Ø 1.0-1.2 FE "P-K" 742366 (2X)
INVERPULSE 40.40 WAVE BASE 816025	✓	✗	✗	3M AX50	Ø 0.6-0.8/0.9 FE "P-K" 742576 (2X) Ø 1.0-1.2 FE "P-K" 742366 (2X)

ACCESORIOS - ACESSÓRIOS

OPTIONAL

→ CONSUMABLES MIG-MAG Pag. 53

REDUCTOR PRESION REGULADOR DE GÁS 722346 	ANTORCHA MIG - TORCHA MIG MT36 3m 742186 4m 742187 5m 742188 	KIT TARJETA PUSH PULL PUSH PULL BOARD KIT 982219 	GRA 3300 EQUIPO DE REFRIGERACIÓN POR AGUA 230V GRA 3300 UNIDADE DE REFRIGERAÇÃO DE ÁGUA 230V 802942 
CONEXIÓN RÁPIDA GAS CONECTOR DE GÁS RÁPIDO 804208 	MT240 mod. AQUA 4m 742996 (Max: 270A@100%) 	PINCA PORTAELECTRODO SOPORTE DE ELÉCTRODO 35mm ² 4m AX50 804124 	
MMA-MIG/MAG-TIG MASCARA - MÁSCARA VANTAGE GREY XXL 802937 	MT500 mod. AQUA 3m 722625 4m 742821 5m 722683 	ANTORCHA TIG TOCHA TIG ST26V - 742058 	LÍQUIDO PARA SISTEMAS DE REFRIGERACIÓN REFRIGERANTE PARA SISTEMAS DE REFRIGERAÇÃO 5l 802976 
KIT SOLDADURA ALUMINIUM KIT DE SOLDADURA DE ALUMÍNIO mod. 40,40 802273 	MT555 DOUBLE COOLED mod. AQUA 4m 742881 (Max: 500A@100%) 	ADAPTADOR BOBINA B-300 ADAPTADOR DE BOBINA B-300 802486 	
mod. 40,40 AQUA 802409 			

ES/ Soldadoras inverter, con funcionamiento continuo y a impulsos, multiproceso, MIG-MAG/FLUX con gas/BRAZING/MMA/TIG DC-Lift, con alimentador de hilo de 4 rollos. El sistema WAVE OS hace que las operaciones de soldadura: se puedan personalizar según las necesidades del utilizador; se puedan trazar y analizar, guardando los datos por USB; se simplifiquen, gracias a la regulación SINÉRGICA de los parámetros. Se puede operar en diferentes materiales soldados (acero, acero inoxidable, aluminio), cobresoldados (chapas galvanizadas y cincadas), también en pulsado y en doble pulsado (PULSE y POP) y con arcos de soldadura avanzados (ROOT-MIG, ATC, DEEP MIG). Equipadas con dispositivo VRD. Son múltiples los programas de soldadura memorizadas, ofrece la posibilidad de guardar, trazar y exportar numerosos programas personalizados. Disponibles también en versión enfriada por líquido.

PT/ Aparelhos de soldar inverter por fio, com operação contínua e pulsada, multiprocesso MIG-MAG /FLUX com gás/BRAZING/MMA e TIG DC-Lift, com alimentador de fio de 4 rolos. O sistema WAVE OS torna as operações de soldadura: personalizáveis de acordo com as necessidades do utilizador; possibilita a localização e análise através do armazenamento de dados via USB; "simplifica o trabalho graças ao ajuste SYNERGIC dos parâmetros. É possível operar em diferentes materiais soldados (aço, aço inoxidável, alumínio), soldados por brasagem (chapas galvanizadas e zincadas) em pulsado e duplo pulsado (PULSE e POP) e com arcos de soldadura avançados (ROOT-MIG, ATC, DEEP MIG). Completos com dispositivo VRD. Vários programas de soldadura armazenados e a possibilidade de criar, salvar e exportar diversos programas personalizados. Também disponível em versão refrigerada por líquido.

WAVE: WELDING ADVANCED VISUAL ENVIRONMENT



ES/ UN NUEVO CONCEPTO DE SOLDADURA

Un sistema high-tech que reconsidera el proceso de soldadura manual para mejorar la calidad, asegurar la repetibilidad, aumentar la eficiencia. El usuario gestiona completamente los parámetros de soldadura adaptándose a cualquier situación operativa.

PT/ UM NOVO CONCEITO DE SOLDADURA

Um sistema high-tech que redefine o processo de soldadura manual para melhorar a qualidade, garantir a repetibilidade e aumentar a eficiência. O utilizador tem controlo total sobre os parâmetros de soldadura e pode ajustá-los a qualquer necessidade.

KNOWLEDGE:

Rastrea, guarda y analiza los datos de procesamiento

Localiza, guarda e analisa dados de processamento

EFFICIENCY: Configuración personalizada del entorno de trabajo y posibilidad de grabar propios programas

Configuração personalizada do ambiente de trabalho e possibilidade de gravar os programas personalizados



INTERACTION: Interfaz intuitiva con pantalla TFT gráfica a color

Interface intuitiva com ecrã TFT gráfico a cores

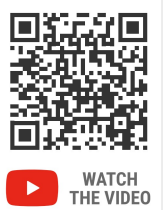

INTERACCIÓN • INTERAÇÃO

ES/ UNA NUEVA FORMA DE COMUNICAR

Hace que el trabajo sea intuitivo, sea cual sea la aplicación. Gracias a Wave OS la comunicación entre el operador y el instrumento utilizado es directa e inmediata. Wave OS simplifica la interacción hombre-máquina y garantiza una total personalización del ambiente de trabajo

PT/ UMA NOVA FORMA DE COMUNICAR

Torna o trabalho intuitivo, independentemente da aplicação. Graças à tecnologia Wave OS a comunicação entre o operador e o equipamento utilizado é direta e imediata. Wave OS simplifica a interação homem-máquina e garante uma total personalização do ambiente de trabalho.

EASY MODE



Ajuste automático seleccionando el grosor y la forma del cordón a soldar

Ajuste automático, seleccionando a espessura e a forma do cordão de soldadura

Programa en uso

Programa em uso

Espesor del material a soldar

Espessura do material a ser soldado



Activación de arcos de soldadura avanzados

Ativação de arcos de soldadura avançados

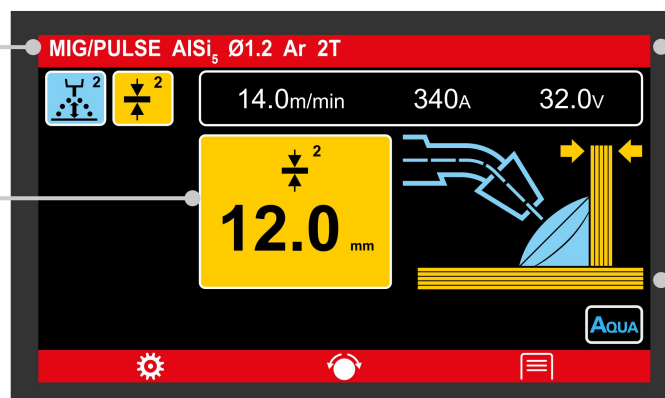

Visualización de los parámetros fundamentales durante el proceso de soldadura (velocidad del hilo, corriente, tensión)

Visualização dos parâmetros-chave durante o processo de soldadura (velocidade do fio, corrente, tensão)

Forma del cordón de soldadura / Tensión del arco

Forma do cordão de soldadura / Tensão do arco

EXPERT MODE



Permite personalizar el entorno de trabajo
Permite-lhe personalizar o seu ambiente de trabalho

Visualización de los parámetros de soldadura seleccionados

Visualização dos parâmetros de soldadura seleccionados

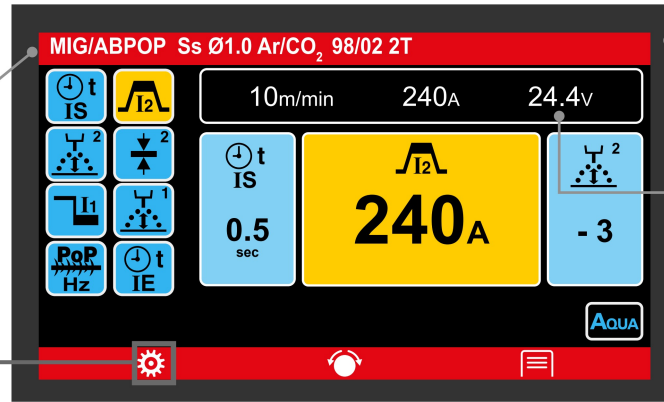

Indicación del programa en uso

Indicação do programa em uso

Visualización de parámetros fundamentales durante la soldadura

Visualização dos parâmetros principais durante a soldadura



Selección / modificación de todos los parámetros de soldadura

Seleção/mudança de todos os parâmetros de soldadura

MAIN WELDING PARAMETERS AVAILABLE

	Duración de la corriente inicial Duração de corrente inicial		Corrección del arco de corriente principal Correção do arco de corrente principal
	Espesor del material Espessura do material		Corriente principal Corrente principal
	Duración de la corriente final Duração da corrente final		Corriente secundaria Corrente secundária
	Frecuencia de intercambio entre las dos corrientes Frequência de troca entre as duas correntes		Corrección de arco de corriente secundaria Correção do arco de corrente secundária

More parameters to be set: Start and End current, Start and End Current arc correction, start and end slope up/down time, wire feed speed, Pre-gas, Post-gas, Spot welding time, burn-back, soft start, electronic reactance adjustment.

EFICIENCIA • EFICIÊNCIA

ES/ LA RESPUESTA A LOS DESAFÍOS COTIDIANOS

Wave OS es la solución a las necesidades de competitividad y productividad del día a día. La calidad y la repetibilidad de la misma son actualmente requisitos imprescindibles. La respuesta a estos desafíos comienza con Wave OS.

PT/ A RESPOSTA AOS DESAFIOS QUOTIDIANOS

Wave OS é a solução perfeita para responder às necessidades de competitividade e produtividade diárias. A qualidade e repetibilidade são atualmente requisitos imprescindíveis. A resposta a estes desafios começa com Wave OS.

ARCOS DE SOLDADURA AVANZADOS / ARCOS DE SOLDADURA AVANÇADOS



AB PULSE
para soldar acero inoxidable y aluminio
para a soldadura de aço inoxidável e alumínio



ABPoP:
reduce la deformación de las piezas durante la soldadura de acero inoxidable y aluminio
reduziert die Verformung der Teile beim Schweißen von Edelstahl und Aluminium



Root Mig
para soldaduras de fondo en acero
para soldaduras de fundo em aço



Deep Mig:
para acelerar los procesos en trabajos pesados de acero
para acelerar os processos de produção de trabalhos pesados em aço



ATC
facilita la soldadura en espesores delgados
facilita a soldadura em espessuras fina

CUSTOMIZED PROGRAMS



Guarda finio r y recuperar programas de soldadura personalizados
Salvar e recuperar programas de soldadura personalizados



Importación y exportación vía USB de programas de soldadura personalizados
Importação e exportação de programas de soldadura personalizados via USB

CONOCIMIENTO • CONHECIMENTO

ES/ EL CONOCIMIENTO ES EL PRINCIPIO FUNDAMENTAL DE LA MEJORA

Wave OS is an exceptionally powerful knowledge tool designed to trace, analyse and control production processes far beyond the limits in place up until now. It guarantees comprehensive monitoring of operating parameters to the advantage of quality levels and the choices to be made.

PT/ O CONHECIMENTO É O PRINCÍPIO FUNDAMENTAL DA MELHORIA

Wave OS é um potente instrumento de conhecimento capaz de localizar, analisar e controlar os processos de produção muito além dos limites até agora estabelecidos. Garante a monitorização abrangente dos parâmetros operacionais, o que resulta numa melhoria dos níveis de qualidade e das escolhas a realizar.



Registre, guarde y exporte datos para análisis y reducción de costos

Registrar, guardar e exportar dados de processamento para análise e redução de custos

WELDING DATA MANAGEMENT

ES/ LA HERRAMIENTA DE CONTROL DE COSTES Y RESULTADOS

Welding Data Management es el instrumento indispensable para un análisis profundo de los datos de soldadura. Un programa con una utilización intuitiva ideado para facilitar la gestión de los costes, la mejora de la calidad de las elaboraciones, la asistencia en las pruebas para soldadores cualificados, etc. Para tomar las mejores decisiones.

PT/ O INSTRUMENTO DO CONTROLO DOS CUSTOS E DO RENDIMENTO

Welding Data Management é o instrumento indispensável para uma análise profunda dos dados de soldadura. Um programa com uma utilização intuitiva concebido para facilitar a gestão de custos, melhorar a qualidade do trabalho, apoiar nos testes para soldadores qualificados, etc. Para tomar as melhores decisões.



ES/ ANÁLISIS DEL RENDIMIENTO DE LA SOLDADURA

Trazado y visualización gráfica de los principales parámetros implicados en el proceso (tensión, corriente, velocidad del hilo, etc.). Seguimiento del mantenimiento de los parámetros para asegurar la calidad y la conformidad con los estándares de producción.

PT/ ANÁLISE DO DESEMPENHO DA SOLDADURA

Localização e visualização gráfica dos principais parâmetros implicados no processo (voltagem, corrente, velocidade do fio, etc.). Monitorização dos diversos parâmetros para assegurar a qualidade e conformidade aos padrões de produção.



DOWNLOAD
LEAFLET



ES/ CONTROL DE LA PRODUCTIVIDAD Y LA EFICIENCIA

Informe detallado de los consumos relacionados con las elaboraciones seleccionadas para generar un coste de producción preciso.

PT/ CONTROLO DA PRODUTIVIDADE E DA EFICIÊNCIA

Relatório detalhado dos consumos relacionados com os trabalhos seleccionados para gerar um custo de produção preciso.

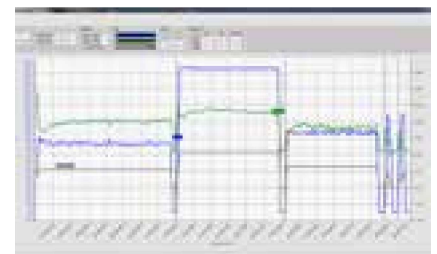

ES/ PRUEBAS DE CONSUMO A EFECTOS DE PLANIFICACIÓN

Análisis de los consumos en un periodo específico para favorecer la programación de los abastecimientos de consumibles.

PT/ PROVA DE CONSUMO PARA EFEITOS DE PLANEAMENTO

Análise dos consumos num período específico para planear o abastecimento de consumíveis.

ELECTROMIG SYNERGIC

TELWIN

LA EVOLUCIÓN DE LA SOLDADURA A EVOLUÇÃO DA SOLDADURA

ES/

La avanzada tecnología implementada en la gama Electromig Synergic combina prestaciones profesionales con un manejo intuitivo y simplificado. Una gama de soldadoras inverter multiproceso que responde a todas las necesidades de procesamiento, garantizando siempre el mejor resultado.

PT/

A tecnologia avançada implementada na gama Electromig Synergic combina um desempenho profissional com um funcionamento intuitivo e simplificado. Uma gama de soldadores inverter multiprocesso que responde a todas as necessidades de processamento, garantindo sempre o melhor resultado.

MULTIPROCESO • MULTIPROCESSO

ES/

UNA SOLUCIÓN PARA MÚLTIPLES NECESIDADES DE SOLDADURA

La gama Electromig Synergic presenta una oferta completa de soldadoras inverter multiproceso MIG-MAG/FLUX/BRAZING/MMA y TIG DC-Lift para responder a las más variadas necesidades de elaboración en diferentes materiales soldados y elaborados mediante cobresoldeo.

PT/

UMA SOLUÇÃO PARA MÚLTIPLAS EXIGÊNCIAS DE SOLDADURA

A gama Electromig Synergic apresenta uma oferta completa de soldadores inverter multiprocesso MIG-MAG/FLUX/BRAZING/MMA e TIG DC-Lift para responder às mais variadas necessidades de trabalho com diferentes materiais soldados e soldados por brasagem.

MIG MAG/FLUX

TIG

MMA

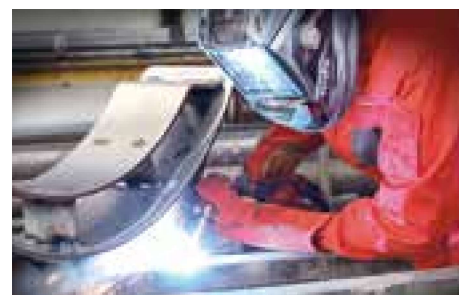

INMEDIATEZ EN LA CONFIGURACIÓN • CONFIGURAÇÃO IMEDIATA

ES/

UN SOLO GESTO PARA COMENZAR A SOLDAR

Tú pones la pasión y la competencia. Del resto se ocupa Electromig Synergic. Una configuración rápida e intuitiva significa una reducción de los tiempos y de los costes de elaboración. Una vez definido el material, el diámetro del hilo y el gas utilizado, se configura el espesor y se comienza a soldar. Configuración simplificada significa más productividad.

PT/

UM SÓ GESTO PARA COMEÇAR A SOLDAR

Você mete a paixão e a competência. Tudo o resto fica por conta de Electromig Synergic. Uma configuração rápida e intuitiva significa redução dos tempos e dos custos de trabalho. Definido o material, diâmetro do fio e gás utilizado, configura-se a espessura e começa-se a soldar. Configuração simplificada significa maior produtividade.



PANEL FRONTAL • PAINEL FRONTAL



Alimentación manual de hilo

Alimentação manual de fio

Activación manual de la electroválvula de gas

Activação manual da válvula solenóide de gás

Acceso programas personalizados

Acesso e armazenamento de programas

Ajuste de espesor de material / menús avanzados

Ajuste da espessura do material / menus avançados

Ajuste de la forma del cordón de soldadura / selección del proceso

Ajuste da forma do cordão de soldadura/seleção do processo

MODO SINERGICO • MODO SINÉRGICO

VISUALIZACIÓN ESTÁNDAR / VISUALIZAÇÃO STANDARD

2 modalidades / modos

MAN manual / modos

SYN sinérgica / sinérgico

Control del pulsador de la antorcha

Controlo do botão da tocha



Voltaje y corriente de soldadura

Tensão e corrente de soldagem

Sencillo ajuste de parámetros en función del espesor del material a soldar

Ajuste simples de parâmetros com base na espessura do material a ser soldado

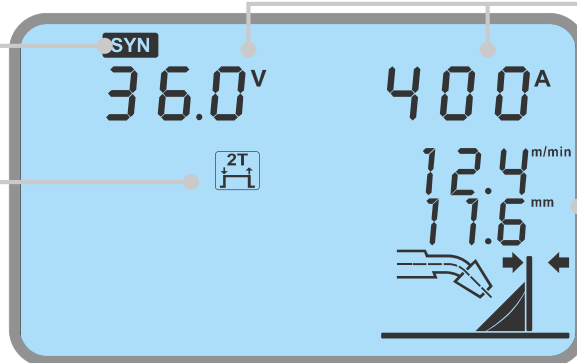

Activación de la función ATC con espesores inferiores a 1,5 mm

Ativação da função ATC com espessuras inferiores a 1,5 mm

CONFIGURACIÓN AVANZADA DE PARÁMETROS / CONFIGURAÇÃO AVANÇADA DE PARÂMETROS

Corrección de reactancia electrónica

Ajuste de reatância eletrónica

Duración de la corriente inicial

Duração de corrente inicial

Corriente inicial

Corrente inicial

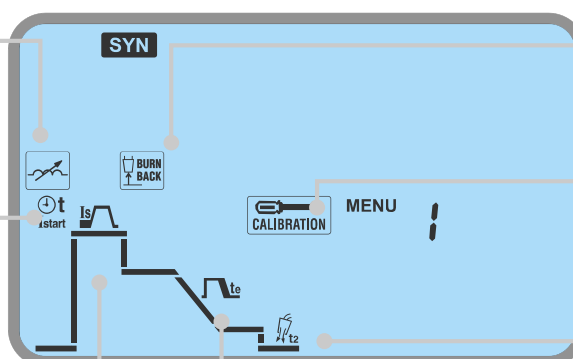

Corrección burn-back

Ajuste do tempo de queima final do fio (burn-back)

Corrección velocidad de alimentación del hilo

Calibragem de velocidade de alimentação do fio

Post-gas

Pós-gás

Rampa de bajada de la corriente de soldadura (SLOPE DOWN)

Rampa de descida da corrente de soldadura

PROGRAMAS SINÉRGICOS AVANZADOS Y PERSONALIZADOS PROGRAMAS SINÉRGICOS AVANÇADOS E PERSONALIZADOS

ES/ PROGRAMAS PERSONALIZADOS: UN AMBIENTE DE TRABAJO PERSONALIZADO

Crear y guardar programas de soldadura para cumplir las necesidades operativas a medida del operador o del trabajo que se quiere realizar. Cualquier nueva necesidad puede satisfacerse con un programa específico. Construido por ti. (mod. Electromig 400, 450, 550 Synergic).

PT/ PROGRAMAS PERSONALIZADOS: UM AMBIENTE DE TRABALHO PERSONALIZADO

Criar e guardar programas de soldadura para responder às exigências operativas à medida do operador ou do trabalho a realizar. Qualquer nova necessidade pode ser satisfeita com um programa específico. Construído por si. (mod. Electromig 400, 450, 550 Synergic).



ES/ PROGRAMAS DE SOLDADURA SINÉRGICOS AVANZADOS: UN CONCEPTO EVOLUCIONADO DE SOLDADURA

Operaciones simplificadas y calidad de soldadura superior gracias a la implementación de curvas sinérgicas estudiadas para aplicaciones y materiales específicos. Más de 40 programas de soldadura avanzados a tu disposición. Para resultados garantizados.



PT/ PROGRAMAS DE SOLDADURA SINÉRGICOS AVANÇADOS: UM CONCEITO EVOLUÍDO DE SOLDADURA

Operações simplificadas e qualidade de soldadura superior graças à implementação de curvas sinérgicas estudadas para aplicações e materiais específicos. Mais de 40 programas de soldadura avançados à sua disposição. Para resultados garantidos.

AHORRO ENERGÉTICO & INTELIGENCIA POUPANÇA ENERGÉTICA & INTELIGÊNCIA

ES/ AHORRO ENERGÉTICO: RENDIMIENTOS EXCELENTES, CONSUMOS REDUCIDOS

La gama Electromig Synergic ha sido concebida como un instrumento de trabajo indispensable. Y se ha conseguido el objetivo de elevados rendimientos con consumos reducidos.

PT/ POUPANÇA ENERGÉTICA: PERFORMANCES EXCELENTES, CONSUMOS REDUZIDOS

A gama Electromig Synergic foi concebida como um instrumento de trabalho indispensável. E foi alcançado o objetivo de elevadas performances com consumos reduzidos.



ES/ MULTITENSIÓN: RECONOCIMIENTO AUTOMÁTICO DE LA RED (PLUG-AND-PLAY)

Los modelos de la gama Electromig Synergic se configuran automáticamente según la tensión detectada de la red de alimentación.

PT/ MULTIVOLTAGE: RECONHECIMENTO AUTOMÁTICO DA REDE (PLUG-AND-PLAY)

Os modelos da gama Electromig Synergic configuram-se automaticamente na tensão detetada pela rede de alimentação.

ELECTROMIG 550 SYNERGIC AQUA

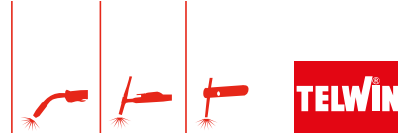

inverter

**MULTI
PROCESS**
MIG-MMA-TIG

**ONE
TOUCH**
LCD SYNERGY

**Synergy
MMA**

**Advanced
ATC**
Thermal Control

**TIG
LIFT**

VRD
VOLTAGE REDUCTION DEVICE

**WIRE FEEDER
4
ROLLS**



DATOS - DADOS TÉCNICOS

CODIGO CÓDIGO	816864
TENSION DE RED TRIFASICA TENSÃO DE REDE TRIFÁSICA	230 / 400 V
TOLERANCIA DE RED TOLERÂNCIA DE REDE	-15 / +15 %
FRECUENCIA DE RED FREQUÊNCIA DE REDE	50 / 60 Hz
CORRIENTE MAX DC EN60974-1 CORRENTE MAX DC EN60974-1	500 @ 40% A
CAMPO REGULACIÓN CORRIENTE DC GAMA REGULAÇÃO CORRENTE DC	20 - 500 A
CORRIENTE 60% DC CORRENTE 60% DC	400 A
CORRIENTE 100% DC CORRENTE 100% DC	300 A
CORRIENTE ABSORBIDA MAX CORRENTE ABSORVIDA MÁXIMA	35 A
TENSION EN VACIO MAX DC TENSÃO EM VAZIO MAX DC	85 V
GAMA V OUT MIG GAMA V OUT MIG	9 - 39 V
POTENCIA ABSORBIDA MAX POTÊNCIA ABSORVIDA MAX	22 kW
FUSIBLE FUSÍVEL	25 A
CORRIENTE MAX DC EN60974-1 230V CORRENTE MAX DC EN60974-1 230V	400 @ 40% A
CAMPO REGUL. CORRIENTE 230V DC GAMA REGUL. CORRENTE 230V DC	20 - 400 A
CORRIENTE 60% DC 230V CORRENTE 60% DC 230V	330 A
CORRIENTE 100% DC 230V CORRENTE 100% DC 230V	230 A
CORRIENTE ABSORBIDA MAX 230V CORRENTE ABSORVIDA MÁXIMA 230V	45 A
TENSION EN VACIO MAX DC 230V TENSÃO EM VAZIO MAX DC 230V	110 V
GAMA V OUT MIG 230V GAMA V OUT MIG 230V	9 - 34 V
POTENCIA ABSORBIDA MAX 230V POTÊNCIA MÁXIMA ABSORVIDA 230V	17 kW
FUSIBLE 230V FUSÍVEL 230V	32 A
POTENCIA ABSORBIDA IDLE POTÊNCIA ABSORVIDA IDLE	41 W
RENDIMIENTO EFICIÊNCIA	90 %
Ø ELECTRODOS Ø ELECTRODES	1,6 - 8 mm
Ø HILO ACIERO Ø ARAME AÇO	0,6 - 2,4 mm
Ø HILO INOX Ø ARAME INOX	0,8 - 2,4 mm
Ø HILO ALUMINIO Ø ARAME ALUMINIO	0,8 - 1,6 mm
Ø HILO DE HALMA SOLDADURA Ø ARAME FLUX	1 - 2,4 mm
Ø HILO PARA COBRESOLDADURA Ø ARAME PARA BRASAGEM	0,8 - 1,2 mm
TAMAÑO BOBINA MIN-MAX TAMANHO BOBINA DE FIO MIN-MAX	200-300 mm
ROLDANAS ROLETES	4
TIPO ROLDANAS TIPO DE ROLETES	P
Ø ROLDANAS Ø ROLETES	30 mm
GAMA VELOCIDADE HILO GAMA DE VELOCIDADE DO FIO	1,5 - 20 m/min
LONGITUD CABLE ALIMENTACION COMPRIMENTO CABO ALIMENTAÇÃO	3 m
CLASE COMPATIBLE. ELECTROMAG. CLASSE COMPAT. ELECTROMAGNÉTICA	A
NORMA NORMATIVA	EN 60974 -1/-5/-10
CLASE DE AISLAMIENTO CLASSE DE INSULAÇÃO	H
GRADO DE PROTECCION GRAU DE PROTEÇÃO	IP23
DIMENSIONES (LxWxH) DIMENSÕES (CxLxA)	103 x 51 x 145 cm
PESO PESO	98 kg

ELECTROMIG 550 SYNERGIC AQUA

816864



ELECTROMIG 550 SYNERGIC

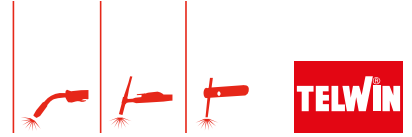

	GENERADOR GERADOR	ALIMENTADOR DE HILO ALIMENTADOR DE ARAME	EQUIPO DE REFRIGERACIÓN POR AGUA UNIDADE DE REFRIGERAÇÃO DE ÁGUA	CABLE DE CONEXION CABO DE CONEXÃO	ANTORCHA MIG TOCHA MIG	CABLE DE MASA CON PINZA CABO DE TERRA COM GRAMPO	ROLDANA ROLO DE ALIMENTAÇÃO
ELECTROMIG 550 SYNERGIC AQUA 816864	✓	TE 550 806294	GRA 5500 804058	70MMQ 1.5M AQUA 804293	MT500 4M AQUA 742821	3M AX70	Ø 0.8-1.0 FE "P-K" 722227 (2X) Ø 1.2-1.6 FE "P-K" 722241 (2X)
ELECTROMIG 550 SYNERGIC 816193	✓	TE 550 AIR WIRE FEEDER + CABLE 806293	✗	✗	MT40S 4M 742820	3M AX70	Ø 0.8-1.0 FE "P-K" 722227 (2X) Ø 1.2-1.6 FE "P-K" 722241 (2X)
ELECTROMIG 550 SYNERGIC BASE 816195	✓	TE 550 806294	✗	✗	✗	3M AX70	Ø 0.8-1.0 FE "P-K" 722227 (2X) Ø 1.2-1.6 FE "P-K" 722241 (2X)

ACCESORIOS - ACESSÓRIOS

OPTIONAL

		→ CONSUMABLES MIG-MAG Pag. 53	
REDUCTOR PRESION REGULADOR DE GAS 722346		ANTORCHA MIG - TORCHA MIG MT40S 4m 742820	
CONEXIÓN RÁPIDA GAS CONECTOR DE GAS RÁPIDO 804208		MT40SL 5m 743446	
MMA-MIG/MAG-TIG MASCARA -MÁSCARA VANTAGE RED XL 802936		MT240 mod. AQUA 4m 742996 (Max: 270A@100%)	 • LIGHT • EASY TO HANDLE • REMOVABLE GUN HANDLE
KIT SOLDADURA ALUMINIUM KIT DE SOLDADURA DE ALUMÍNIO 802409		MT500 mod. AQUA 3m 722625 4m 742821 5m 722683	
KIT SOLDADURA HILO TUBULAR KIT DE SOLDADURA COM FIO FLUXADO 802276		MT555 DOUBLE COOLED mod. AQUA 4m 742881 (Max: 500A@100%)	 • HEAVY DUTY • DOUBLE COOLED
		KIT TARJETA PUSH PULL PUSH PULL BOARD KIT 982219	
		PINCA PORTAELECTRODO SOPORTE DE ELECTRODO 70mm² 4m AX70 804126	
		ANTORCHA TIG TOCHA TIG ST26V - 742058	
		ADAPTADOR BOBINA B-300 ADAPTADOR DE BOBINA B-300 802486	
		CABLE DE CONEXION CABO DE LIGAÇÃO 4m 802348 mod. AQUA 10m 802349 4m 802398 10m 802399 30m 802470	
		KIT RUEDAS POR ARRASTRE HILO KIT DE RODAS ALIMENTADORAS DE ARAME 804224	
		MANDO 2POT CONTROLO REMOTO RC-20 10 M 802336	
		KIT SOPORTE DOS BOMBONA TWO GASBOTTLE HOLDER KIT 803067	
		EQUIPO DE REFRIGERACIÓN POR AGUA UNIDADE DE REFRIGERAÇÃO DE ÁGUA GRA 5500 804058	
		GRA 5505 EXTRA POWER 804258 • COOLING POWER +25% • PUMP HEAD: UP TO 30m vertical	
		KIT SOPORTE POLIVALENTE PARA GENERADOR KIT DE SUPORTE POLIVALENTE PARA GERADOR 804403	

ES/ Soldadora inverter multiproceso MIG-MAG/ FLUX/ BRAZING/ MMA y TIG DC-Lift con arrastra hilo de 4 rodillos. Flexibilidad de uso con diferentes materiales soldados (acero, acero inoxidable, aluminio) o soldados por cobresoldeo (chapas galvanizadas). Amplia variedad de campos de aplicación, desde la industria al mantenimiento, desde la instalación a las intervenciones en la carrocería. La regulación sinérgica hace que el producto sea sencillo de usar. La tecnología ATC, Made in Telwin, permite obtener con gran facilidad excelentes soldaduras en espesores finos gracias a un control avanzado del arco. Características: Funcionamiento en manual y sinérgico • 40 curvas sinérgicas preparadas • Posibilidad de crear, guardar y recuperar programas de soldadura personalizados • Regulaciones en MIG-MAG: rampa de subida de hilo, reactancia electrónica, tiempo de quemado final del hilo (burn-back), post gas • Selección de funcionamiento 2/4 tiempos, Bi-Level, spot, espesores de materiales en pulgadas y milímetros • Regulaciones en MMA: hot start, arc force, anti-stick • Selección VRD • Protecciones: termostática, subida y bajada de tensión, subida de corriente, motogenerador (+/-15%) • TIG Lift. Incluyen la antorcha MIG-MAG, cable y pinza de masa. Modelo también disponible en versión refrigerada por agua.

PT/ Aparelho de soldar inverter MIG-MAG/ FLUX/BRASAGEM/MMA/TIG DC-Lift com alimentador de fio de 4 rolos. É possível trabalhar em diferentes materiais soldados (aço, stainless aço inoxidável, alumínio) o materiais brazeados (chapas de zinco galvanizadas). Máxima versatilidade para assegurar uma ampla gama de aplicações, da manutenção à instalação e intervenções em oficinas. O ajuste sinérgico torna o produto simples de usar. A tecnologia Made in Telwin ATC facilita a obtenção de excelentes padrões de soldagem em materiais finos graças ao controle de última geração do arco. Características: Operação manual ou sinérgica • 40 curvas sinérgicas pré-definidas • Possibilidade de criar, salvar e recuperar programas de soldagem customizados • Ajustes MIG-MAG: inclinação de fio, reatância eletrônica, tempo de queima do fio, pós-gás • Seleção de funcionamento 2/4 tempos, Bi-Level, spot, inch e mm de espessura do material -Ajustes no MMA: arranque a quente, arc force, anti-stick • seleção de VRD • Proteções: termostática, sobretensão, subtensão, sobrecorrente, gerador acionado por motor (+/- 15%) • TIG Lift. Fornecido com tocha MIG-MAG, cabo e pinça. Modelo também disponível na versão arrefecida a água.

MMA WELDING

MIG-MAG WELDING

TIG WELDING

PLASMA CUTTING

SPOT WELDING

CHARGING & STARTING

INDEX

ELECTROMIG 450 SYNERGIC AQUA

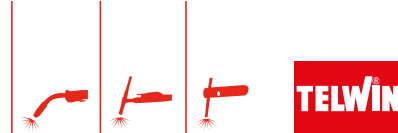

inverter

**MULTI
PROCESS**
MIG-MMA-TIG

**ONE
TOUCH**
LCD SYNERGY

**Synergy
MMA**

**Advanced
ATC**
Thermal Control

**TIG
LIFT**

VRD
VOLTAGE REDUCTION DEVICE

WIRE FEEDER
4
ROLLS



DATOS - DADOS TÉCNICOS

CODIGO CÓDIGO	816891
TENSION DE RED TRIFASICA TENSÃO DE REDE TRIFÁSICA	230 / 400 V
TOLERANCIA DE RED TOLERÂNCIA DE REDE	-15 / +15 %
FRECUENCIA DE RED FREQUÊNCIA DE REDE	50 / 60 Hz
CORRIENTE MAX DC EN60974-1 CORRENTE MAX DC EN60974-1	400 @ 30% A
CAMPO REGULACIÓN CORRIENTE DC GAMA REGULAÇÃO CORRENTE DC	20 - 400 A
CORRIENTE 60% DC CORRENTE 60% DC	270 A
CORRIENTE 100% DC CORRENTE 100% DC	210 A
CORRIENTE ABSORBIDA MAX CORRENTE ABSORVIDA MÁXIMA	25 A
TENSION EN VACIO MAX DC TENSÃO EM VAZIO MAX DC	73 V
GAMA V OUT MIG GAMA V OUT MIG	9 - 34 V
POTENCIA ABSORBIDA MAX POTÊNCIA ABSORVIDA MAX	16,5 kW
FUSIBLE FUSÍVEL	16 A
CORRIENTE MAX DC EN60974-1 230V CORRENTE MAX DC EN60974-1 230V	320 @ 25% A
CAMPO REGUL. CORRIENTE 230V DC GAMA REGUL. CORRENTE 230V DC	20 - 320 A
CORRIENTE 60% DC 230V CORRENTE 60% DC 230V	200 A
CORRIENTE 100% DC 230V CORRENTE 100% DC 230V	160 A
CORRIENTE ABSORBIDA MAX 230V CORRENTE ABSORVIDA MÁXIMA 230V	33 A
TENSION EN VACIO MAX DC 230V TENSÃO EM VAZIO MAX DC 230V	106 V
GAMA V OUT MIG 230V GAMA V OUT MIG 230V	9 - 30 V
POTENCIA ABSORBIDA MAX 230V POTÊNCIA MÁXIMA ABSORVIDA 230V	12,6 kW
FUSIBLE 230V FUSÍVEL 230V	25 A
POTENCIA ABSORBIDA IDLE POTÊNCIA ABSORVIDA IDLE	41 W
RENDIMIENTO EFICIÊNCIA	89 %
Ø ELECTRODOS Ø ELECTRODES	1,6 - 8 mm
Ø HILO ACIERO Ø ARAME AÇO	0,6 - 2 mm
Ø HILO INOX Ø ARAME INOX	0,8 - 2 mm
Ø HILO ALUMINIO Ø ARAME ALUMINIO	0,8 - 1,6 mm
Ø HILO DE HALMA SOLDADURA Ø ARAME FLUX	1 - 2 mm
Ø HILO PARA COBRESOLDADURA Ø ARAME PARA BRASAGEM	0,8 - 1,2 mm
TAMAÑO BOBINA MIN-MAX TAMANHO BOBINA DE FIO MIN-MAX	200-300 mm
ROLDANAS ROLETES	4
TIPO ROLDANAS TIPO DE ROLETES	P
Ø ROLDANAS Ø ROLETES	30 mm
GAMA VELOCIDADE HILO GAMA DE VELOCIDADE DO FIO	1,5 - 20 m/min
LONGITUDO CABLE ALIMENTACION COMPRIMENTO CABO ALIMENTAÇÃO	3 m
CLASE COMPATIBLE. ELECTROMAG. CLASSE COMPAT. ELECTROMAGNÉTICA	A
NORMA NORMATIVA	EN 60974 -1 /-5 /-10
CLASE DE AISLAMIENTO CLASSE DE INSULAÇÃO	H
GRADO DE PROTECCION GRAU DE PROTEÇÃO	IP23
DIMENSIONES (LxWxH) DIMENSÕES (CxLxA)	103 x 51 x 145 cm
PESO PESO	85 kg

ELECTROMIG 450 SYNERGIC AQUA

816891



ELECTROMIG 450 SYNERGIC

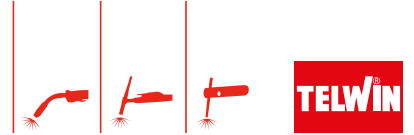

	GENERADOR GERADOR	ALIMENTADOR DE HILO ALIMENTADOR DE ARAME	EQUIPO DE REFRI- GERACIÓN POR AGUA UNIDADE DE REFRI- -GERAÇÃO DE ÁGUA	CABLE DE CONEXION CABO DE CONEXÃO	ANTORCHA MIG TOCHA MIG	CABLE DE MASA CON PINZA CABO DE TERRA COM GRAMPO	ROLDANA ROLO DE ALIMENTAÇÃO
ELECTROMIG 450 SYNERGIC AQUA 816891	✓	TE 450 806291	GRA 5500 804058	70MMQ 1.5M AQUA 804293	MT500 4M AQUA 742821	3M AX50	Ø 0.8-1.0 FE "P-K" 722227 (2X) Ø 1.2-1.6 FE "P-K" 722241 (2X)
ELECTROMIG 450 SYNERGIC 816890	✓	TE 450 AIR WIRE FEEDER + CABLE 806290	✗	✗	MT36 4M 742187	3M AX50	Ø 0.8-1.0 FE "P-K" 722227 (2X) Ø 1.2-1.6 FE "P-K" 722241 (2X)
ELECTROMIG 450 SYNERGIC BASE 816192	✓	TE 450 806291	✗	✗	✗	3M AX50	Ø 0.8-1.0 FE "P-K" 722227 (2X) Ø 1.2-1.6 FE "P-K" 722241 (2X)

ACCESORIOS - ACESSÓRIOS

OPTIONAL

		→ CONSUMABLES MIG-MAG Pag. 53	
REDUCTOR PRESION REGULADOR DE GÁS 722346		ANTORCHA MIG - TORCHA MIG MT36 3m 742186 4m 742187 5m 742188	
CONEXIÓN RÁPIDA GAS CONECTOR DE GÁS RÁPIDO 804208		MT240 mod. AQUA 4m 742996 (Max: 270A@100%)	 • LIGHT • EASY TO HANDLE • REMOVABLE GUN HANDLE
MMA-MIG/MAG-TIG MASCARA -MÁSCARA VANTAGE RED XL 802936		MT500 mod. AQUA 3m 722625 4m 742821 5m 722683	
KIT SOLDADURA ALUMINIUM KIT DE SOLDADURA DE ALUMÍNIO mod. 450 - 802273 mod. AQUA 802409		MT555 DOUBLE COOLED mod. AQUA 4m 742881 (Max: 500A@100%)	 • HEAVY DUTY • DOUBLE COOLED
KIT SOLDADURA HILO TUBULAR KIT DE SOLDADURA COM FIO FLUXADO mod. 450 - 802466 mod. AQUA - 802276		KIT TARJETA PUSH PULL PUSH PULL BOARD KIT 982219	
		PINCA PORTAELECTRODO SOPORTE DE ELECTRODO 35mm² 4m AX50 804124	
		ANTORCHA TIG TOCHA TIG ST26V - 742058	
		ADAPTADOR BOBINA B-300 ADAPTADOR DE BOBINA B-300 802486	
		CABLE DE CONEXION CABO DE LIGAÇÃO 4m 802348 mod. AQUA 10m 802349 4m 802398 10m 802399 30m 802470	
		KIT RUEDAS POR ARRASTRE HILO KIT DE RODAS ALIMENTADORAS DE ARAME 804224	
		MANDO 2POT CONTROLO REMOTO RC-20 10 M 802336	
		KIT SOPORTE DOS BOMBONA TWO GASBOTTLE HOLDER KIT 803067	
		EQUIPO DE REFRIGERACIÓN POR AGUA UNIDADE DE REFRIGERAÇÃO DE ÁGUA GRA 5500 804058 GRA 5505 EXTRA POWER 804258 • COOLING POWER +25% • PUMP HEAD: UP TO 30m vertical	
		KIT SOPORTE POLIVALENTE PARA GENERADOR KIT DE SUPORTE POLIVALENTE PARA GERADOR 804403	
		LÍQUIDO PARA SISTEMAS DE REFRIGERACIÓN REFRIGERANTE PARA SISTEMAS DE REFRIGERAÇÃO 5l 802976	

ES/ Soldadora inverter multiproceso MIG-MAG/ FLUX/ BRAZING/ MMA y TIG DC-Lift con arrastra hilo de 4 rodillos. Flexibilidad de uso con diferentes materiales soldados (acero, acero inoxidable, aluminio) o soldados por cobresoldeo (chapas galvanizadas). Amplia variedad de campos de aplicación, desde la industria al mantenimiento, desde la instalación a las intervenciones en la carrocería. La regulación sinérgica hace que el producto sea sencillo de usar. La tecnología ATC, Made in Telwin, permite obtener con gran facilidad excelentes soldaduras en espesores finos gracias a un control avanzado del arco. Características: Funcionamiento en manual y sinérgico • 40 curvas sinérgicas preparadas • Posibilidad de crear, guardar y recuperar programas de soldadura personalizados • Regulaciones en MIG-MAG: rampa de subida de hilo, reactancia electrónica, tiempo de quemado final del hilo (burn-back), post gas • Selección de funcionamiento 2/4 tiempos, Bi-Level, spot, espesores de materiales en pulgadas y milímetros • Regulaciones en MMA: hot start, arc force, anti-stick • Selección VRD. • Protecciones: termostática, subida y bajada de tensión, subida de corriente, motogenerador (+/-15%) • TIG Lift. Incluyen la antorcha MIG-MAG, cable y pinza de masa. Modelo también disponible en versión refrigerada por agua.

PT/ Aparelho de soldar inverter MIG-MAG/ FLUX/BRASAGEM/MMA/TIG DC-Lift com alimentador de fio de 4 rolos. É possível trabalhar em diferentes materiais soldados (aço, stainless aço inoxidável, alumínio) o materiais brazeados (chapas de zinco galvanizadas). Máxima versatilidade para assegurar uma ampla gama de aplicações, da manutenção à instalação e intervenções em oficinas. O ajuste sinérgico torna o produto simples de usar. A tecnologia Made in Telwin ATC facilita a obtenção de excelentes padrões de soldagem em materiais finos graças ao controle de última geração do arco. Características: Operação manual ou sinérgica • 40 curvas sinérgicas pré-definidas • Possibilidade de criar, salvar e recuperar programas de soldagem customizados • Ajustes MIG-MAG: inclinação de fio, reatância eletrônica, tempo de queima do fio, pós-gás • Seleção de funcionamento 2/4 tempos, Bi-Level, spot, inch e mm de espessura do material • Ajustes no MMA: arranque a quente, arc force, anti-stick • seleção de VRD • Proteções: termostática, sobretensão, subtensão, sobrecorrente, gerador acionado por motor (+/- 15%) • TIG Lift. Fornecido com tocha MIG-MAG, cabo e pinça. Modelo também disponível na versão arrefecida a água.

MAXMIG 450i BASE

MIG-MAG
FLUX

MMA TIG
DC - LIFT

230/400V

CE

EAC

inverter

**MULTI
PROCESS**
MIG-MMA-TIG

**ONE
TOUCH**

**TIG
LIFT**

**MMA
PULSE**

VRD
VOLTAGE REDUCTION DEVICE

**CARBON
CUT**

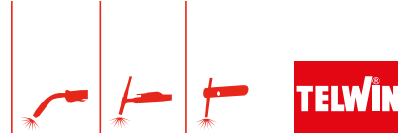

DATOS - DADOS TÉCNICOS

CODIGO CÓDIGO	816848
TENSION DE RED TRIFASICA TENSÃO DE REDE TRIFÁSICA	230 / 400 V
TOLERANCIA DE RED TOLERÂNCIA DE REDE	-25 / +15 %
FRECUENCIA DE RED FREQUÊNCIA DE REDE	50 / 60 Hz
CORRIENTE MAX DC EN60974-1 CORRENTE MAX DC EN60974-1	400 @ 40% A
CAMPO REGULACIÓN CORRIENTE DC GAMA REGULAÇÃO CORRENTE DC	20 - 400 A
CORRIENTE 60% DC CORRENTE 60% DC	300 A
CORRIENTE 100% DC CORRENTE 100% DC	250 A
CORRIENTE ABSORBIDA MAX CORRENTE ABSORVIDA MÁXIMA	31 A
TENSION EN VACIO MAX DC TENSÃO EM VAZIO MÁX DC	73 V
GAMA V OUT MIG GAMA V OUT MIG	9 - 34 V
POTENCIA ABSORBIDA MAX POTÊNCIA ABSORVIDA MAX	16 kW
FUSIBLE FUSÍVEL	20 A
CORRIENTE MAX DC EN60974-1 230V CORRENTE MAX DC EN60974-1 230V	300 @ 40% A
CAMPO REGUL. CORRIENTE 230V DC GAMA REGUL. CORRENTE 230V DC	20 - 320 A
CORRIENTE 60% DC 230V CORRENTE 60% DC 230V	240 A
CORRIENTE 100% DC 230V CORRENTE 100% DC 230V	200 A
CORRIENTE ABSORBIDA MAX 230V CORRENTE ABSORVIDA MÁXIMA 230V	38 A
TENSION EN VACIO MAX DC 230V TENSÃO EM VAZIO MAX DC 230V	106 V
GAMA V OUT MIG 230V GAMA V OUT MIG 230V	9 - 30 V
POTENCIA ABSORBIDA MAX 230V POTÊNCIA MÁXIMA ABSORVIDA 230V	11 kW
FUSIBLE 230V FUSÍVEL 230V	25 A
POTENCIA ABSORBIDA IDLE POTÊNCIA ABSORVIDA IDLE	34 W
RENDIMIENTO EFICIÊNCIA	89 %
Ø ELECTRODOS Ø ELECTRODES	1,6 - 8 mm
Ø HILO ACIERO Ø ARAME AÇO	0,6 - 2 mm
Ø HILO INOX Ø ARAME INOX	0,8 - 2 mm
Ø HILO ALUMINIO Ø ARAME ALUMINIO	0,8 - 1,6 mm
Ø HILO DE HALMA SOLDADURA Ø ARAME FLUX	1 - 2 mm
Ø HILO PARA COBRESOLDADURA Ø ARAME PARA BRASAGEM	0,8 - 1,2 mm
TAMAÑO BOBINA MIN-MAX TAMANHO BOBINA DE FIO MIN-MAX	200 mm
ROLDANAS ROLETES	4
TIPO ROLDANAS TIPO DE ROLETES	K
Ø ROLDANAS Ø ROLETES	30 mm
GAMA VELOCIDADE HILO GAMA DE VELOCIDADE DO FIO	1,5 - 20 m/min
LONGITUD CABLE ALIMENTACION COMPRIMENTO CABO ALIMENTAÇÃO	2,5 m
CLASE COMPATIBLE. ELECTROMAG. CLASSE COMPAT. ELECTROMAGNÉTICA	A
NORMA NORMATIVA	EN 60974 -1/-5 /-10
CLASE DE AISLAMIENTO CLASSE DE INSULAÇÃO	F
GRADO DE PROTECCION GRAU DE PROTEÇÃO	IP23
DIMENSIONES (LxWxH) DIMENSÕES (CxLxA)	54,6x27,4x50 cm
PESO PESO	36,4 kg

STANDARD

FEED ROLL 4R
Ø 0.6FE-0.8/0.9FE "P-K" 742576 (2X)
Ø 0.9/1.0FL-1.2FL "P-K" 742729 (2X)



MAXMIG 450i BASE

816848

VIPER 500

806174

ES/ UNIDAD DE ARRASTRE DE ALAMBRE PROFESIONAL EN FORMATO MALETÍN
Compacta, robusta y diseñada para aplicaciones MIG-MAG, es la solución ideal para los profesionales que trabajan en movilidad o en entornos exigentes.

PT/ UNIDADE DE ARRASTE DE ARAME PROFISSIONAL EM FORMATO DE MALETA
Compacta, robusta e projetada para aplicações MIG-MAG, é a solução ideal para profissionais que trabalham em mobilidade ou em ambientes de trabalho exigentes.

MÁXIMA TRANSPORTABILIDAD Y RESISTENCIA

Carcasa antiimpactos para un transporte práctico y seguro incluso en astilleros, minas, oleoductos y estructuras metálicas.

MÁXIMA PORTABILIDADE E RESISTÊNCIA

Estrutura à prova de impacto para transporte práctico e seguro, mesmo em estaleiros navais, minas, oleodutos e serralharias.



PANTALLA LED

Pantalla clara y luminosa para el control en tiempo real de corriente y tensión.

VISOR LED

Ecrã claro e luminoso para monitorização em tempo real da corrente e da tensão.

CONTROL DE LAS FUNCIONES PRINCIPALES

Ajuste de corriente, corrección de arco, 2T/4T y selector MIG/MMA.

CONTROLO DAS PRINCIPAIS FUNÇÕES

Regulação da corrente, correção do arco, 2T/4T e seletor MIG/MMA.

SALIDA DE SOLDADURA MMA

SAÍDA DE SOLDADURA MMA

ALIMENTACIÓN DE HILO PRECISA Y CONTINUA

Sistema de alimentación de 4 rodillos con carga lateral para bobinas de 200 mm de diámetro.

ALIMENTAÇÃO DE ARAME PRECISA E CONTÍNUA

Sistema de 4 rolos com carregamento lateral para bobines de 200 mm de diámetro.

ACCESORIOS - ACESSÓRIOS

OPTIONAL

ANTORCHA MIG
MIG TOCHA

MT36
3m 742186
4m 742187
5m 742188



CABLE DE CONEXION
70MMQ 10M 14 POLES MIL
CABO DE LIGAÇÃO 70MMQ
10M 14 POLOS MIL

804843



CABLE DE CONEXION
70MMQ 30M 14 POLES MIL
CABO DE LIGAÇÃO 70MMQ
30M 14 PÓLOS MIL

804841



KIT RUEDAS
KIT DE RODAS
804868



CARRO - CONTINENTAL
CARRINHO - CONTINENTAL
803064

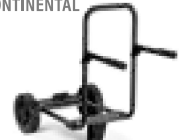

ES/ Soldadora inversora multiproceso MIG-MAG/FLUX /BRAZING/MMA/ TIG DC-Lift con unidad de arrastre de hilo externa de 4 rodillos en maletín. Diseñada para un uso intensivo y profesional, es ideal para obras, astilleros, minas, oleoductos, carpintería metálica, mantenimiento industrial, etc. Arrastrador de hilo externo en maletín robusto, resistente a los golpes y a los agentes ambientales. Regulación sinérgica OneTouch. 40 curvas sinérgicas preprogramadas. Visualización en pantalla LCD de la velocidad del hilo, la tensión y la corriente de soldadura. Selección de funcionamiento 2/4 tiempos, spot, MMA: funcionamiento con corriente continua y pulsada (MMA PULSE). Dispositivo VRD. Función de desoxidado. TIG-DC Lift. La construcción especial del sistema de ventilación, que sigue un túnel específico, permite proteger los componentes electrónicos del polvo y la suciedad. Su peso reducido y su diseño compacto garantizan además una fácil transportabilidad a cualquier lugar de trabajo, tanto en interiores como en exteriores.

PT/ Aparelho de solda inversor multiprocessos MIG-MAG/FLUX /BRAZING/MMA/ TIG DC-Lift com unidade de arrumador de fio externo de 4 rolos em mala. Concebido para uso intensivo e profissional, é ideal para uso em estaleiros, estaleiros navais, minas, oleodutos, carpintaria metálica, manutenção industrial, etc. Tração externa em mala robusta, resistente a choques e agentes ambientais. Regulação sinérgica OneTouch. 40 curvas sinérgicas pré-definidas. Visualização no display LCD da velocidade do fio, tensão e corrente de soldadura. Seleção de funcionamento 2/4 tempos, spot, MMA: funcionamento com corrente contínua e pulsada (MMA PULSE). Dispositivo VRD. Função de desbloqueio. TIG-DC Lift. Construção especial do sistema de ventilação que, seguindo um túnel dedicado, permite preservar os componentes eletrônicos da sujidade e do pó. O peso reduzido e a compactidade garantem também uma fácil transportabilidade para todos os locais de intervenção, tanto no interior como no exterior.

		WELDING CURRENT (A)								DUTY CYCLE EN60974-1	TIG		TIG FEATURES			OTHER FEATURES			AQUA	DISPLAY					
		AC	DC	50	100	150	200	250	300	350		HF	LIFT	PULSE	EASY PULSE	THIN SPOT	MMA	MIX AC/DC	VRD	JOB Customized Programs	AQUA VERSION	LCD	DIGITAL		
3ph	SUPERIOR TIG 422 WAVE AC/DC	■	■									400@40%	■	■	■	■	■	■	■	■	■	■	■	■	■
	SUPERIOR TIG 421 DC	■	■									350@35%	■	■	■	■	■	■	■	■	■	■	■	■	■

■ CURRENT @ 60% - EN 60974-1

TIG WELDING TECHNOLOGIES • TECNOLOGIE SOLDATURA TIG

PULSED TIG • TIG PULSATO



ES/ El aporte térmico reducido del pulsado garantiza deformaciones mínimas y facilita la soldadura especialmente en posiciones difíciles o en materiales que requieren un aporte térmico reducido (ACERO INOXIDABLE - ALUMINIO).

- Control fiable del baño de soldadura para soldaduras de primera pasada en posiciones difíciles y en chapas finas.
- Distorsión reducida gracias al menor aporte térmico.
- Ideal para cordones de soldadura visibles gracias al elevado resultado estético.

PT/ A reduzida entrada de calor do pulsado garante deformações mínimas e facilita a soldadura especialmente em posições difíceis ou em materiais que requerem uma entrada de calor reduzida (AÇO INOXIDÁVEL - ALUMÍNIO).

- Controlo fiável do banho de soldadura para soldaduras de primeiro passe em posições difíceis e em chapas finas.
- Distorção reduzida devido ao menor aporte térmico.
- Ideal para cordões de soldadura visíveis devido ao seu elevado aspeto visual.

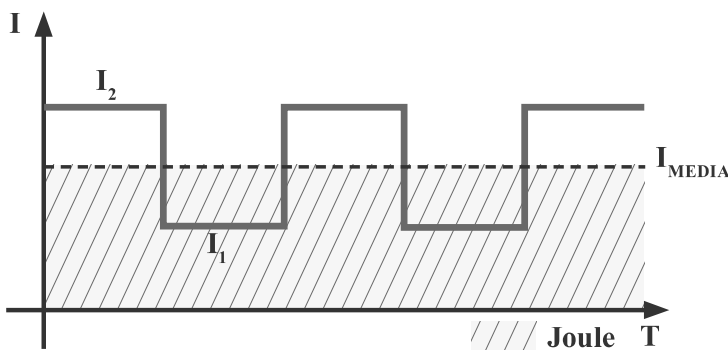

EASY PULSE

EASY PULSE



ES/

El modo Easy Pulse hace que la soldadura pulsada sea accesible incluso para los usuarios menos experimentados gracias a un ajuste automático de los parámetros: sólo tienes que ajustar la corriente principal y la secundaria varía proporcionalmente.

PT/

O modo Easy Pulse torna a soldadura por impulsos acessível mesmo a utilizadores menos experientes, graças a uma regulação automática dos parâmetros: basta regular a corrente principal e a corrente secundária varia proporcionalmente.

MIX AC/DC

MIX AC/DC

ES/ La función MIX AC-DC representa un método avanzado para el proceso de soldadura TIG pulsada. Caracterizada por la conmutación entre corriente alterna (en la fase pulsada) y corriente continua (en la fase de corriente de base), esta tecnología ofrece un ajuste preciso y personalizado de cada parámetro de la curva de soldadura. La configuración de estos parámetros puede adaptarse a las necesidades específicas de cada etapa del proceso. Resulta especialmente adecuada cuando se trabaja con espesores o piezas de grandes masas para calentar la pieza a soldar y prepararla para la soldadura AC. También es útil en la soldadura posicional vertical ascendente y cuando se requieren altos estándares de estética en la soldadura.

PT/ A função MIX AC-DC representa uma solução avançada do processo de soldadura TIG por impulsos. Caracterizada pela comutação entre corrente alternada (na fase pulsada) e corrente contínua (na fase de corrente de base), esta tecnologia oferece uma regulação precisa e personalizada de cada parâmetro da curva de soldadura. A configuração destes parâmetros pode ser facilmente adaptada às exigências específicas de cada etapa do processo. É particularmente adequada quando se trabalha com espessuras ou peças de trabalho com grandes massas para aquecer a peça de trabalho e preparar a peça para a soldadura AC. Também é útil na soldadura posicional vertical ascendente e quando são necessários elevados níveis de estética de soldadura.



THIN SPOT

THINSPOT

ThinSpot es una función avanzada que permite la soldadura por puntos en TIG de chapas sutiles de forma fácil, precisa y rápida. Pensada especialmente para elaboraciones en acero inoxidable, puede adoptarse también para Acero y Titanio. Un control del arco evolucionado y la posibilidad de definir tiempos de cebado muy reducidos permiten limitar considerablemente el aporte térmico a la pieza, reduciendo el riesgo de perforaciones a causa del calentamiento excesivo. El resultado es un punto de soldadura de calidad parecida a la soldadura de Láser por apariencia y resistencia. Los tiempos reducidos de la soldadura por puntos además garantizan un mayor respeto del material básico (sobre todo Acero Inoxidable), reduciendo las posibilidades de corrosión, y permiten una mayor velocidad de ejecución, con ventaja de una productividad más elevada con respecto al método de soldadura por puntos tradicional tipo TIG.

ThinSpot é uma função avançada que permite a soldadura TIG por pontos em chapas metálicas finas, de forma rápida, fácil e precisa. Particularmente concebida para utilização em aço inoxidável, também é adequada para Aço e Titânio. O controlo da aresta de corte e a possibilidade de definir um tempo de início do arco extremamente reduzido, permitem diminuir consideravelmente a carga térmica de cada peça, reduzindo o risco de perfuração causado por sobreaquecimento. O resultado é uma soldadura por pontos com uma qualidade semelhante à do Laser, em aparência e nível de resistência. Tempos de soldadura mais reduzidos também garantem uma maior integridade do material de base (especialmente Aço Inoxidável), diminuindo a possibilidade de corrosão e simultaneamente permitindo velocidades de trabalho mais rápidas; todos estes fatores se conjugam para proporcionar uma maior produtividade em comparação com o método tradicional de soldadura TIG por pontos.

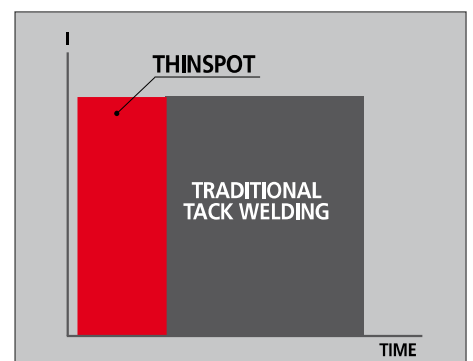

ES/ Tiempos de soldadura por puntos ThinSpot y TIG tradicional
PT/ Tempos de soldadura por pontos ThinSpot e TIG tradicional

CARACTERÍSTICAS:

- Soldadura por puntos de chapas rápida y precisa
- Alta velocidad de ejecución
- Facilidad de uso, fácil de automatizar
- Deformación reducida o ausente, gracias al aporte térmico menor
- Mayor resistencia a la corrosión del material
- Posibilidad de unir chapas sutiles con otras de espesores considerablemente distintos

CARACTERÍSTICAS:

- Soldadura por pontos rápida y precisa
- Alta velocidade de execução
- Facilidade de utilização e de programação
- Deformação reduzida ou inexistente graças a um menor aporte térmico
- Maior resistência dos materiais à corrosão
- Possibilidade de unir chapas metálicas finas com outras de espessuras consideravelmente diferentes

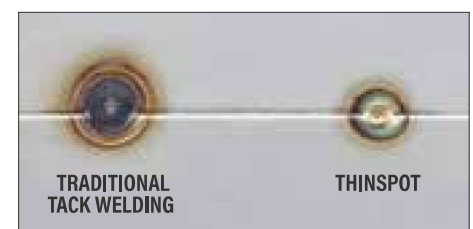

SUPERIOR TIG WAVE

TECHNICAL
INFORMATION

TELWIN

POTENCIA, PRECISIÓN E INTELIGENCIA POTÊNCIA, PRECISÃO E INTELIGÊNCIA



WATCH
THE VIDEO

ES/

Superior Tig 422 AC/DC Wave es la soldadora TIG AC/DC diseñada para el mundo profesional y la industria. La precisión y la calidad de trabajo son el resultado de unas funciones avanzadas que garantizan una productividad y fiabilidad superiores.

PT/

A Superior Tig 422 AC/DC Wave é a máquina de soldar TIG AC/DC concebida para o mundo profissional e para a indústria. A precisão e a qualidade do trabalho são o resultado de características avançadas que garantem uma produtividade e fiabilidade superiores.

INTUITIVO Y PERSONALIZABLE • INTUITIVO E PERSONALIZÁVEL

ES/ Configure el modo de trabajo que más se ajuste a sus necesidades:

PT/ Definição do ambiente de trabalho mais próximo das suas necessidades:

MODO PRO - MODO PRO:

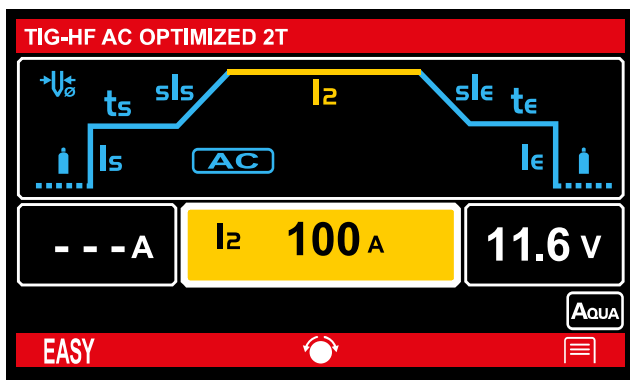

MODO FÁCIL - MODO FÁCIL:

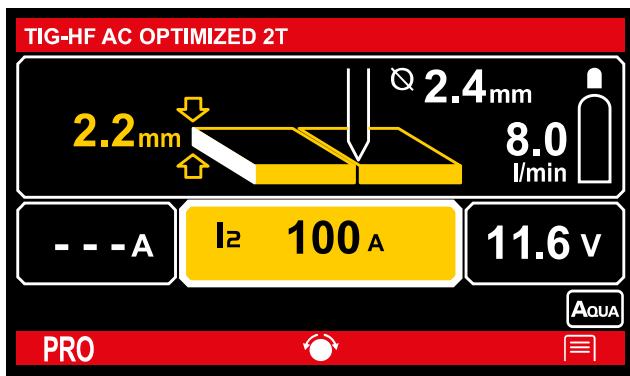

PERSONALIZACIÓN DE TODOS LOS PARÁMETROS DE SOLDADURA TIG PARA UNA FLEXIBILIDAD DE TRABAJO EXCEPCIONAL.

- Almacenamiento/recuperación de los programas personalizados.
- Todos los parámetros utilizados durante la soldadura TIG se pueden navegar y cambiar fácilmente.

PERSONALIZAÇÃO DE TODOS OS PARÂMETROS DE SOLDADURA TIG PARA UMA FLEXIBILIDADE DE TRABALHO EXCEPCIONAL.

- Memorização/recuperação de programas personalizados.
- Todos os parâmetros utilizados durante a soldadura TIG podem ser navegados e alterados facilmente.

PARAMETRIZACIÓN AUTOMÁTICA SELECCIONANDO EL ESPESOR Y EL MATERIAL.

- La pantalla le indicará el electrodo más adecuado a utilizar y el caudal de gas.
- Los principales parámetros de trabajo (corriente y tensión) están siempre a la vista y son claramente visibles en la pantalla.
- Los parámetros se ajustan sinérgicamente regulando el espesor a soldar.

PARAMETRIZAÇÃO AUTOMÁTICA ATRAVÉS DA SELEÇÃO DA ESPESSURA E DO MATERIAL.

- O ecrã indica o eletrodo mais adequado a utilizar e o caudal de gás.
- Os principais parâmetros de trabalho (corrente e tensão) estão sempre em evidência e são claramente visíveis no ecrã.
- A regulação dos parâmetros é efectuada de forma sinérgica, ajustando a espessura a soldar.

SALDADURA EN AC • SOLDAGEM AC

FORMAS DE ONDA: AC SENOIDAL/CUADRADA/OPTIMIZADA

Es posible seleccionar diferentes formas de onda para la soldadura de AC en función de los requisitos de procesamiento. La elección entre formas de onda senoidal, cuadrada u optimizada proporciona una estabilidad del arco y una reducción del ruido diferentes.

FORMAS DE ONDA: AC SINUS/QUADRADO/OPTIMIZADO

É possível selecionar diferentes formas de onda para a soldadura AC, dependendo dos requisitos de processamento. A escolha entre as formas de onda Sinus, Quadrada ou Optimizada proporciona uma estabilidade do arco e uma redução do ruído diferentes.

SINUS



Arco más suave, menos eficaz para calentar, más silencioso.

Arco mais suave, menor eficiência de aquecimento, mais silencioso.

SQUARE



Arco más dinámico, más eficaz para calentar.

Arco mais dinâmico, mais eficiente para o aquecimento.

OPTIMIZED



Curva optimizada, combina las ventajas de la onda sinusoidal con las de la onda cuadrada.

Curva optimizada, combina as vantagens da onda sinusoidal com as da onda quadrada.

CARACTERÍSTICAS • CARACTERÍSTICAS



Robustas asas ergonómicas para mover la máquina sin esfuerzo

Pegas ergonómicas robustas para deslocar a máquina sem esforço

Barra frontal para proteger la pantalla y manipular el producto en la zona de trabajo

Barra frontal para proteção do ecrã e manuseamento do produto na área de trabalho

Las ranuras de ventilación dirigen el aire hacia abajo, evitando que interfiera con la zona de soldadura donde se requiere gas de protección

As ranhuras de ventilação direccionam o ar para baixo, impedindo-o de interferir com a área de soldadura onde é necessário gás de proteção

Refrigeración con túnel de aire dedicado para proteger del polvo y la suciedad

Arrefecimento com túnel de ar dedicado para proteção contra poeiras e sujidade

Diseño modular para una mayor eficacia y rapidez en las operaciones de mantenimiento.

Conceção modular para maior eficiência e rapidez nas operações de manutenção

Diseñada y construida con plásticos duraderos y reciclables que absorben los impactos gracias a sus estructuras protectoras.

Concebida e construída com plásticos duráveis e recicláveis que absorvem os choques graças a estruturas de proteção.

-25%
UNDERVOLTAGE

Garantiza el mejor rendimiento incluso en presencia de subtensión (hasta -25%) y sobretensión (+15%).

Garante o melhor desempenho mesmo na presença de subtensão (até -25%) e sobretensão (+15%).

MÁS DE 10 MODOS DE SOLDADURA - MAIS DE 10 MODOS DE SOLDADURA:



AC STANDARD, PULSE,
EASY PULSE, SPOT, MIX

DC STANDARD, PULSE, EASY
PULSE, SPOT, THIN SPOT



CONTINUOUS
PULSED
MMA

SUPERIOR TIG 422 WAVE AC/DC AQUA



DATOS - DADOS TÉCNICOS







CODIGO CÓDIGO	816187
TENSION DE RED TRIFASICA TENSÃO DE REDE TRIFÁSICA	230 / 400 V
TOLERANCIA DE RED TOLERÂNCIA DE REDE	-25 / +15 %
FRECUENCIA DE RED FREQUÊNCIA DE REDE	50 / 60 Hz
CAMPO REGULACIÓN CORRIENTE CC GAMA REGULAÇÃO CORRENTE DC	2 - 400 A
CAMPO REGULACIÓN CORRIENTE AC GAMA DE REGULAÇÃO CORRENTE AC	3 - 400 A
CORRIENTE MAX DC EN60974-1 CORRENTE MAX DC EN60974-1	400@40% A
CORRIENTE MAX AC EN60974-1 CORRENTE MAX AC EN60974-1	400@40% A
CORRIENTE 60% DC CORRENTE 60% DC	300 A
CORRIENTE 60% AC CORRENTE 60% AC	300 A
CORRIENTE 100% DC CORRENTE 100% DC	250 A
CORRIENTE 100% AC CORRENTE 100% AC	250 A
CORRIENTE ABSORBIDA MAX CORRENTE ABSORVIDA MÁXIMA	32 A
GAMA V OUT MMA GAMA V OUT MMA	10 - 40 V
TENSION MÁX EN VACÍO TENSÃO MÁXIMA EM VAZIO	67 V
POTENCIA ABSORBIDA MAX POTÊNCIA ABSORVIDA MAX	17,3 kW
FUSIBLE FUSÍVEL	20 A
CAMPO REGUL. CORRIENTE 230V DC GAMA REGULAÇÃO CORRENTE 230V DC	2 - 320 A
CAMPO REGUL. CORRIENTE 230V AC GAMA REGULAÇÃO CORRENTE 230V AC	3 - 320 A
CORRIENTE MAX DC EN60974-1 230V CORRENTE MAX DC EN60974-1 230V	300@40 % A
CORRIENTE MAX AC EN60974-1 230V CORRENTE MAX AC EN60974-1 230V	300@40 % A
CORRIENTE 60% DC 230V CORRENTE 60% DC 230V	225 A
CORRIENTE 60% AC 230V CORRENTE 60% AC 230V	225 A
CORRIENTE 100% DC 230V CORRENTE 100% DC 230V	200 A
CORRIENTE 100% AC 230V CORRENTE 100% AC 230V	200 A
CORRIENTE ABSORBIDA MAX 230V CORRENTE ABSORVIDA MÁXIMA 230V	38 A
GAMA V OUT MMA 230V GAMA V OUT MMA 230V	10 - 40 V
TENSION EN VACÍO MAX DC 230V TENSÃO EM VAZIO MÁX DC 230V	79 V
POTENCIA ABSORBIDA MAX 230V POTÊNCIA MÁXIMA ABSORVIDA 230V	12,9 kW
FUSIBLE 230V FUSÍVEL 230V	25 A
POTENCIA ABSORBIDA IDLE POTÊNCIA ABSORVIDA IDLE	44 W
RENDIMIENTO EFICIÊNCIA	83,5 %
Ø ELECTRODOS Ø ELECTRODES	1,6 - 6 mm
GAMA DE FRECUENCIA AC GAMA DE FREQUÊNCIA AC	10 - 250 Hz
GAMA DE FRECUENCIA DC PULSADA GAMA DE FREQUÊNCIA DC PULSADA	0,1 - 400 Hz
CLAVIJAS DE ANTORCHA PINOS DE TOCHA	8
LONGITUD CABLE ALIMENTACION COMPRIMENTO DO CABO ALIMENTAÇÃO	3 m
CLASE COMPATIBLE. ELECTROMAG. CLASSE COMPAT. ELECTROMAGNÉTICA	A
NORMA NORMATIVA	EN 60974 -1 /-3 /-10
CLASE DE AISLAMIENTO CLASSE DE INSULAÇÃO	F
GRADO DE PROTECCION GRAU DE PROTEÇÃO	IP23
DIMENSIONES (LxWxH) DIMENSÕES (CxLxA)	109,5x59,5x120cm
WEIGHT PESO	94,5 kg

SUPERIOR TIG 422 WAVE AC/DC AQUA 

816187

SUPERIOR TIG 422 WAVE AC/DC



	 GENERADOR GERADOR	 ANTORCHA TIG TOCHA TIG	 CARRO CARRINHO	 EQUIPO DE REFRIGERACIÓN POR AGUA UNIDADE DE REFRIGERAÇÃO DE ÁGUA	 REDUCTOR PRESION REGULADOR DE GÁS	 PINZA DE MASA PINÇA DE MASSA	 REGULADOR DE GAS ADAPTADOR DE GÁS
SUPERIOR TIG 422 WAVE AQUA 816187	✓	ST18A 4M AQUA 743126	UNIVERSAL 803092	GRA 450 804270	12 L/MIN 722119	AX 50	ARGON/IT 432036
SUPERIOR TIG 422 WAVE ACC. 816186	✓	ST26 4M 743125	✗	✗	12 L/MIN 722119	AX 50	ARGON/IT 432036
SUPERIOR TIG 422 WAVE 816158	✓	✗	✗	✗	✗	✗	✗

MMA WELDING

MIG-MAG WELDING

TIG WELDING

PLASMA CUTTING

SPOT WELDING

















CHARGING & STARTING

INDEX

ACCESORIOS - ACESSÓRIOS

OPTIONAL

→ CONSUMABLES TIG Pag. 54

CAJA CONSUMIBLES ANTORCHA TIG ST17-26 CAIXA CONSUMÍVEIS TOCHA TIG ST17-26 804138 	KIT SOLDADURA TIG - ST26 8P KIT DE SOLDADURA TIG - ST26 8P 804585 	ANTORCHA TIG 8P TOCHA TIG 8P ST26 - mod. 422 4m 743125 8m 743127 	ANTORCHA TIG 8P TOCHA TIG 8P PRO-P 4m 743033 8m 743035 	EQUIPO REFRIGERACIÓN AGUA UNIDADE DE REFRIGERAÇÃO DE ÁGUA GRA 450 804270 	PINÇA PORTAELECTRODO SUPORTE DE ELECTRODO 35mm ² 4m AX50 804124 	CARRO - UNIVERSAL CARRO - UNIVERSAL 803092 
REDUCTOR PRESION REGULADOR DE GÁS 722346 	KIT DE SOLDADURA TIG - ST18 8P AQUA KIT DE SOLDADURA TIG - ST18 8P AQUA 804586 	ST18A AQUA mod. 422 4m 743126 	PRO-C 4m 743037 8m 743039 	LÍQUIDO PARA SISTEMAS DE REFRIGERACIÓN 5L REFRIGERANTE PARA SISTEMAS DE REFRIGERAÇÃO 5L 802976 	MANDO DE PEDAL CONTROLLO REMOTO FPC-200 10 804456 	
CONEXIÓN RÁPIDA GAS CONECTOR DE GÁS RÁPIDO 804208 			4m AQUA 743038 8m AQUA 743040 	MANDO 2POT CONTROLLO REMOTO 2POT RC-20 10 M 802336 		

ES/ Soldadora inverter TIG AC/DC (HF o LIFT), TIG PULSADO (PULSE y EASY PULSE) y MMA. Uso con diferentes tipos de materiales, como acero, acero inoxidable, aluminio, titanio, cobre, níquel, magnesio y sus aleaciones. El sistema WAVE OS simplifica las operaciones de soldadura (modalidad EASY); se pueden personalizar según las necesidades del usuario (modalidad PRO); se pueden trazar y analizar guardando los datos por USB. Diseñada para garantizar resultados excelentes en todos los espesores incluso los más finos, la modalidad PULSE (también en la versión facilitada EASY PULSE) reduce la deformación del material asegurando una elevada estabilidad del arco. Numerosas funciones avanzadas para la soldadura TIG: THIN SPOT (DC) para una soldadura por puntos precisa y pulida en espesores finos; MIX AC-DC para calentar la pieza que soldar y prepararla para la soldadura en AC; selección de diversas formas de onda (sinusoidal, cuadrada, optimizada) para la soldadura AC en función de las necesidades de elaboración. Soldadura por electrodo tanto en modalidad continua como pulsada (MMA Pulse). Diseñada para garantizar la fiabilidad a lo largo del tiempo, presenta un sistema de enfriamiento con túnel de aire dedicado que protege de polvo y suciedad. La estructura sólida y robusta asegura la resistencia también en ambientes de trabajo difíciles.

PT/ Aparelho de soldar inverter TIG AC/DC (HF ou LIFT), TIG PULSADO (PULSE e EASY PULSE) e MMA. Utilização com diferentes tipos de materiais, tais como aço, aço inoxidável, alumínio, titânio, cobre, níquel, magnésio e suas ligas. O sistema WAVE OS torna as operações de soldadura simplificadas (modalidade EASY); personalizáveis de acordo com as exigências do utilizador (modalidade EXPERT); rastreáveis e analisáveis, através do armazenamento de dados via USB. Projetada para garantir excelentes resultados mesmo nas espessuras mais finas, a modalidade PULSE (também na versão facilitada EASY PULSE) reduz a deformação do material, assegurando uma elevada estabilidade do arco. Numerosas funcionalidades avançadas para a soldadura TIG: THIN SPOT (DC) para uma soldadura por pontos precisa e limpa em espessuras finas; MIX AC-DC para aquecer a peça a soldar e prepará-la para a soldadura AC; seleção de diferentes formas de onda (sinusoidal, quadrada, otimizada) para a soldadura AC em função das exigências de trabalho. Soldadura por eletrodo em modalidade contínua e pulsada (MMA Pulse). Concebido para garantir fiabilidade ao longo do tempo, apresenta um sistema de arrefecimento por túnel de ar dedicado que protege contra o pó e a sujidade. A construção sólida e robusta garante resistência mesmo em ambientes de trabalho exigentes.

SUPERIOR TIG 421 DC AQUA



DATOS - DADOS TÉCNICOS

CODIGO CÓDIGO	816133
TENSION DE RED TRIFASICA TENSÃO DE REDE TRIFÁSICA	400 V
TOLERANCIA DE RED TOLERÂNCIA DE REDE	-15 / +15 %
FRECUENCIA DE RED FREQUÊNCIA DE REDE	50 / 60 Hz
CAMPO REGULACIÓN CORRIENTE CC GAMA DE REGULAÇÃO CORRENTE DC	5 - 350 A
CORRIENTE MAX DC EN60974-1 CORRENTE MAX DC EN60974-1	350 @ 35 % A
CORRIENTE 60% DC CORRENTE 60% DC	250 A
CORRIENTE 100% DC CORRENTE 100% DC	215 A
ABSORBED CURRENT AT 60% CORRENTE ASSORBITA AL 60%	14 A
CORRIENTE ABSORBIDA MAX CORRENTE ABSORVIDA MAXIMA	20 A
GAMA V OUT MMA GAMA V OUT MMA	10 - 36 V
TENSION MÁX EN VACÍO TENSÃO MÁXIMA EM VAZIO	64 V
POTENCIA ABSORVIDA AL 60% POTÊNCIA ABSORVIDA A 60%	8,9 kW
POTENCIA ABSORVIDA MAX POTÊNCIA ABSORVIDA MAX	14 kW
FUSIBLE FUSÍVEL	16 A
POTENCIA ABSORVIDA IDLE POTÊNCIA ABSORVIDA IDLE	29 W
RENDIMIENTO EFICIÊNCIA	85 %
Ø ELECTRODOS Ø ELECTRODES	1,6 - 5 mm
GAMA DE FRECUENCIA DC PULSADA GAMA DE FREQUÊNCIA DC PULSADA	1 - 400 Hz
CLAVIJAS DE ANTORCHA PINOS DE TOCHA	5
LONGITUD CABLE ALIMENTACION COMPRIMENTO CABO ALIMENTAÇÃO	2,25 m
CLASE COMPATIBLE. ELECTROMAG. CLASSE COMPAT. ELECTROMAGNÉTICA	A
NORMA NORMATIVA	EN 60974-1 /-3 /-10
CLASE DE AISLAMIENTO CLASSE DE INSULAÇÃO	F
GRADO DE PROTECCION GRAU DE PROTEÇÃO	IP23
DIMENSIONES (LxWxH) DIMENSÕES (CxLxA)	93,5x50x119,5cm
WEIGHT PESO	67 kg

SUPERIOR TIG 421 DC AQUA 
816133



	GENERADOR GERADOR	ANTORCHA TIG TOCHA TIG	CARRO CARRINHO	EQUIPO DE REFRIGERACIÓN POR AGUA UNIDADE DE REFRIGERAÇÃO DE ÁGUA	REDUCTOR PRESION REGULADOR DE GÁS	PINZA DE MASA PINÇA DE MASSA	REGULADOR DE GAS ADAPTADOR DE GÁS
SUPERIOR TIG 421 DC AQUA 816133	✓	ST18A 4M AQUA 743122	MONDIAL 803072	GRA 4000 802640	12 L/MIN 722119	AX 50	ARGON/IT 432036
SUPERIOR TIG 421 DC ACC. 816132	✓	ST26 4M 743121	✗	✗	12 L/MIN 722119	AX 50	ARGON/IT 432036
SUPERIOR TIG 421 DC 816068	✓	✗	✗	✗	✗	✗	✗

MMA WELDING

MIG-MAG WELDING

TIG WELDING

PLASMA CUTTING

SPOT WELDING

CHARGING & STARTING

INDEX

ACCESORIOS - ACESSÓRIOS

OPTIONAL

→ CONSUMABLES TIG Pag. 54

CAJA CONSUMIBLES ANTORCHA TIG ST17-26 CAIXA CONSUMÍVEIS TOCHA TIG ST17-26 804138 	KIT SOLDADURA TIG - ST26 KIT SOLDADURA TIG - ST26 802788 	ANTORCHA TIG TOCHA TIG ST26 8m 743123 8P ANTORCHA TIG 8P TOCHA TIG 8P 	8P ANTORCHA TIG TOCHA TIG 8P PRO-C ST26 4m 743029 ST26 8m 743031 ST18A AQUA 4m AQUA 743030 8m AQUA 743032 + REMOTE DEVICE 802810 	EQUIPO DE REFRIGERACIÓN POR AGUA UNIDADE DE REFRIGERAÇÃO DE ÁGUA GRA 4000 802640 	PINZA PORTAELECTRODO SOPORTE DE ELETRODO 50mm ² 3m AX50 804125 	CARRITO CARRINHO MONDIAL 803072 EUROPA 803073 COSMOPOLITAN 803079
REDUCTOR PRESION REGULADOR DE GÁS 722346 	KIT SOLDADURA TIG ST18 AQUA KIT SOLDADURA TIG ST18 AQUA 802789 	PRO-P ST26 4m 743025 ST26 8m 743027 ST18A AQUA 4m 743026 8m 743028 + REMOTE DEVICE 802810 	ATT 150 3PH ATT 150 3PH 220~400V 802685 	LÍQUIDO PARA SISTEMAS DE REFRIGERACIÓN 5L REFRIGERANTE PARA SISTEMAS DE REFRIGERAÇÃO 5L 802976 	MANDO DE PEDAL CONTROLO REMOTO DE PÉ FPC-200 10 M 804456 MANDO 2POT CONTROLO REMOTO 2POT RC-20 10 M 802336 	
CONEXIÓN RÁPIDA GAS CONECTOR DE GÁS RÁPIDO 804208 						

ES/ Soldadora inverter TIG (encendido alta frecuencia HF y LIFT), TIG PULSADO y MMA en corriente continua (DC). Uso con los materiales más variados como acero, acero inoxidable, titanio, cobre, níquel y sus aleaciones. Características: funcionamiento en pulsado e pulsado EASY • 9 programas de soldadura personalizados • regulaciones TIG: bi-level, corriente inicial/final, tiempo de soldadura por puntos, pre/post gas, rampa de subida y descenso corriente, balance DC, frecuencia de la onda cuadrada • regulaciones MMA: arc force y hot start en función del tipo de electrodo en uso • dispositivo anti-stick • predisposición para el control a distancia y grupo de refrigeración par agua • protecciones termostática, sobre-tensión, baja tensión, suciedad en su interior, sobre-corriente, falta de fase, grupo de refrigeración par agua. Equipada con accesorios para soldadura TIG.

PT/ Aparelho de soldar inverter MMA/PULSE TIG/TIG (ignição alta frequência HF ou LIFT), em corrente contínua (DC). Possibilidade de utilização com uma vasta gama de materiais como aço, aço inoxidável, titânio, cobre, níquel e respetivas ligas. Características: operação pulse e EASY pulse • 9 programas de soldadura personalizados • Regulações TIG: bi-level, início/fim de corrente, tempo de soldadura por pontos, pré/pós gás, curva de subida/descida de corrente, equilíbrio DC, frequência onda quadrada • Regulações MMA: arc force e hot start de acordo com o tipo de eléctrodo utilizado • dispositivo anti-stick • controlo à distância e união de refrigeração a água G.R.A. • proteções termostática, sobretensão, baixa tensão, sujidade interior, picos de corrente, falha de fase, unidade de refrigeração a água. Fornecido com acessórios de soldadura TIG.

ES/ Las antorchas TIG de la serie PRO están diseñadas para aumentar el rendimiento, la eficacia y la comodidad durante las operaciones de soldadura.

Disponibles en diferentes clases de potencia y longitudes de cable, puede elegir entre versiones refrigeradas por aire o por agua. La posibilidad de elegir entre dos opciones diferentes de control remoto directamente en el mango de la antorcha (UP&DOWN o potenciómetro), permite ajustar de forma precisa e inmediata la corriente de soldadura a distancia para obtener resultados de alta calidad con eficiencia.

PT/ As tochas TIG da série PRO foram concebidas para aumentar o desempenho, a eficiência e o conforto durante as operações de soldadura.

Disponível em diferentes classes de potência e comprimentos de cabo, pode escolher entre versões arrefecidas a ar ou a água. A escolha de duas opções diferentes de controlo remoto diretamente no punho da tocha (UP&DOWN ou potenciómetro), permite regular à distância, de forma precisa e imediata, a corrente de soldadura para obter resultados de alta qualidade com eficiência.

CARACTERÍSTICAS



El mango robusto y ergonómico mantiene un equilibrio óptimo en diversas circunstancias de trabajo.

A pega robusta e ergonómica mantém o equilíbrio ideal numa variedade de circunstâncias de funcionamento.

Rótula: simplifica el movimiento en varias direcciones con el mínimo esfuerzo, proporciona protección adicional para el cable de control, evitando dobleces y desgaste para una mayor fiabilidad y durabilidad.

Junta esférica: simplifica o movimento em várias direcções com um esforço mínimo, proporciona uma protecção extra ao cabo de controlo, evitando dobras e desgaste para uma maior fiabilidade e durabilidade.

PRO-C

SISTEMA DE DOS BOTONES
ARRIBA&ABAJO

SISTEMA DE DOIS BOTÕES PARA SUBIR E DESCER

PRO-P

POTENCIÓMETRO DE RUEDA
POTENCIÓMETRO DE RODA

Protección de cables de cuero diseñada para ofrecer flexibilidad y una excelente resistencia a la abrasión.

Protecção do cabo em pele concebida para flexibilidade e excelente resistência à abrasão.

TORCHES TYPES



ST26

PRO-C

743029	4M
743037	4M 8P
743031	8M
743039	8M 8P

PRO-P

743025	4M
743033	4M 8P
743027	8M
743035	8M 8P



ST18A (AQUA)

PRO-C

743030	4M AQUA
743038	4M AQUA 8P
743032	8M AQUA
743040	8M AQUA 8P

PRO-P

743026	4M AQUA
743028	8M AQUA

AQUA

Sistema de refrigeración avanzado (refrigeración directamente en el cabezal) para maximizar el desgaste de las piezas garantizando un rendimiento óptimo a lo largo del tiempo.

Sistema de arrefecimento avançado (arrefecimento diretamente na cabeça) para maximizar o desgaste das peças, assegurando um desempenho ótimo ao longo do tempo.

TIG OPTIONAL ...FOR A WIDER CHOICE



POSICIONADOR DE SOLDADURA DE MESA GIRATORIA

POSICIONADOR DE SOLDADURA DE MESA ROTATIVA

TR 30 M

805013



velocidad ajustable en la pantalla

velocidade ajustável definida no ecrã

interruptor de pedal

interruptor de pedal



mesa de trabajo inclinable de 0° a 90°

mesa de trabalho inclinável de 0° a 90°



mandril con tres mordazas

mandril com três mandíbulas

OPTIONAL

ESTRIBO DE SOSTEN ANTORCHA
SUPPORTO DO SUPORTE DA TOCHA
805014



TR 30 M
NOT INCLUDED

Posicionador de mesa giratoria con inclinación manual y velocidad variable. Está diseñado para soportar y manipular piezas de trabajo en las que se realizan soldaduras circulares en un eje vertical a una velocidad ajustada en la pantalla.

Posicionador de mesa rotativa com inclinação manual e velocidade variável. Foi concebido para suportar e manusear peças de trabalho em que se realizam soldaduras circulares num eixo vertical a uma velocidade definida no ecrã.

CODE	V _{1PH}	kg	kg	RPM	mm	mm	LxWxH	kg
	V (50-60Hz)			giri/min			cm	
805013	230 1ph	10	30	0,01-6,00	300	0-90°	38 x 47 x 53	34

CONSUMABLES BOX FOR TIG TORCHES ST17-ST26

804138



CONTENT

DC	Ø 1,6mm	802222		1pc
AC	Ø 1,6mm	802235		1pc
	Ø 2,4mm	802236		1pc
802250	Ø 1,6mm	1pc		
802251	Ø 2,4mm	1pc		
802244	N.4	1pc		
802245	N.6	1pc		
722192		1pc		
802240	Ø 1,6mm	3pcs		
802241	Ø 2,4mm	3pcs		

CRYSTAL BOXES FOR TIG TORCHES ST17- ST18 - ST26

KIT CONSUMIBLES ANTORCHA TIG - KIT CONSUMÍVEIS TOCHA TIG



CRYSTAL CHAMPAGNE BOX

Ø 1,6 mm cod. 804202

Ø 2,4 mm cod. 804203

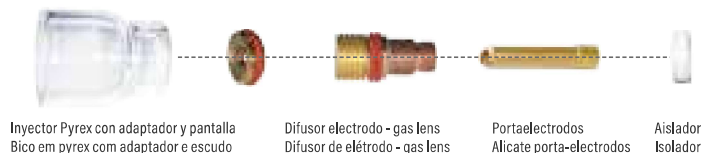

Inyector Pyrex con adaptador y pantalla
Bico em pyrex com adaptador e escudo

Difusor electrodo - gas lens
Difusor de elétrodo - gas lens

Portaelectrodos
Alicate porta-electrodos

Aislador
Isolador

GAS LENS



CRYSTAL CLEAR CUP BOX

Ø 1,6 mm cod. 804204

Ø 2,4 mm cod. 804205

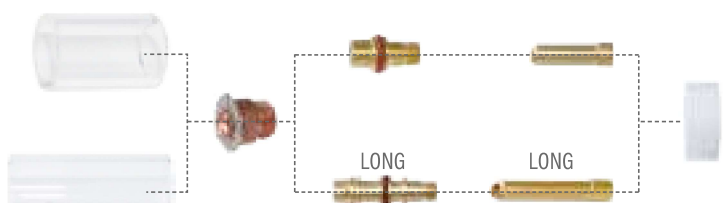

Inyector pyrex
Bico em pyrex

Difusor electrodo - gas lens
Difusor de elétrodo - gas lens

Portaelectrodos
Alicate porta-electrodos

Aislador
Isolador

GAS LENS



CRYSTAL CLEAR CUP - LONG - BOX

Ø 1,6 mm cod. 804206

Ø 2,4 mm cod. 804207

SUPERIOR PLASMA

TELWIN

PARA UN CORTE SUPERIOR
PARA UM CORTE SUPERIOR



ES/ La gama Superior Plasma une eficiencia y flexibilidad (corte manual y automatizado) con una calidad excelente y una fiabilidad superior en el corte al plasma. Potencia en estado puro, ninguna tarea volverá a ser un problema. La intuitiva configuración y la facilidad de uso permiten aprovechar al máximo todas las posibilidades de Superior Plasma.

PT/ A gama Superior Plasma combina eficiência e flexibilidade (corte manual e automatizado) com uma qualidade excelente e fiabilidade superior no corte de plasma. Potência no estado puro, nenhuma tarefa voltará a ser um problema. A intuitividade da configuração e a facilidade de uso permitem desfrutar ao máximo de todas as potencialidades de Superior Plasma.

VERSATILIDAD • VERSATILIDADE

ES/ UN SISTEMA, VARIAS APLICACIONES

La gama Superior Plasma ha sido ideada para poder ofrecer el máximo tanto en corte manual como en los sistemas de corte automático gracias a la interfaz de conexión integrada.

ES/ OPERACIONES GARANTIZADAS EN CUALQUIER LUGAR

El amplio intervalo de voltaje garantiza la utilización con motogeneradores hasta +/-15%.

ES/ FUNCIONES AVANZADAS

Múltiples funciones satisfacen las necesidades más variadas:



CORTE EN REJILLA: el arco permanece activo incluso en ausencia de contacto con el material que se debe cortar.

CORTE EM GRADEADO: o arco permanece ativo mesmo sem contacto com o material a cortar.

PT/ UM SISTEMA, VÁRIAS APLICAÇÕES

A gama Superior Plasma foi concebida para poder dar o máximo quer no corte manual quer nos sistemas de corte automática, graças à interface de ligação integrada.

PT/ OPERAÇÕES GARANTIDAS EM QUALQUER LUGAR

A ampla faixa de tensão garante o uso com motogeradores até +/-15%.

PT/ FUNÇÕES AVANÇADAS

Funções múltiplas respondem às mais diversas exigências:



CORTE 4T: una vez activado el corte, el pulsador de la antorcha puede soltarse

CORTE 4T: depois de ativado o corte, o botão da tocha pode ser solto



TORCHADO GOUGING: la tecnología implementada en los modelos Superior Plasma permite usar la misma antorcha para la función de torchado gouging

ESCARVA: a tecnologia implementada nos modelos Superior Plasma permite utilizar a mesma tocha para a função de escarva

ES/ MÁXIMA OPERATIVIDAD SIN INTERFERENCIAS

El sistema de cebado sin HF permite operar en ambientes con instrumentos sensibles sin crear interferencias y sin limitaciones en las configuraciones de corte.

PT/ MÁXIMA OPERATIVIDADE SEM INTERFERÊNCIAS

O sistema de ignição sem HF permite operar em ambientes com instrumentos sensíveis sem criar interferências e sem limitações nas configurações de corte.



**ES/
DISEÑADA PARA DURAR**

Compacta y robusta, ofrece lo mejor de sí misma en condiciones de trabajo especialmente intensivas y también en ambientes difíciles.

**PT/
PROJETADA PARA DURAR**

Compacta e robusta, dá o melhor de si em condições de trabalho particularmente intensivas e em ambientes difíceis.



POTENCIA • POTÊNCIA

**ES/
CORTA MÁS, MÁS RÁPIDAMENTE
Y DURANTE MÁS TIEMPO**

Un duty-cycle con gran rendimiento que permite una utilización en continuo incluso en instalaciones automatizadas.

**PT/
CORTA MAIS, MAIS
RAPIDAMENTE E DURANTE
MAIS TEMPO**

Um duty cycle de maior performance que permite uma utilização contínua mesmo em sistemas automatizados.



**ES/
POTENCIA "SUPERIORE"**

Una capacidad de corte máxima de hasta 50 mm en acero.

**PT/
POTÊNCIA "SUPERIOR"**

Uma capacidade de corte máxima até 50 mm em aço.

EFICIENCIA • EFICIÊNCIA

**ES/
VIDA MEDIA DE LOS CONSUMIBLES MÁS LARGA**

La gama Superior Plasma ha sido diseñada para optimizar la vida media de los consumibles con una reducción significativa de los tiempos de parada de instalación.

**ES/
CORTE MÁS PRECISO Y LIMPIO**

La serie Superior Plasma garantiza una mayor precisión del corte con la eliminación de los tiempos de reelaboración.

**PT/
CORTE MAIS PRECISO E LIMPO**

A série Superior Plasma garante maior precisão de corte com diminuição dos tempos de reprocessamento.

**PT/
VIDA MÉDIA DOS CONSUMÍVEIS MAIS LONGA**

A gama Superior Plasma foi projetada para otimizar a vida média dos consumíveis com uma significativa redução dos tempos de paragem do sistema.



EFICIENCIA • EFICIÊNCIA

ES/ AHORRO ENERGÉTICO

Consumo energético reducido (hasta -30%).

ES/ CORTE CADA VEZ MÁS RÁPIDO

Velocidad de corte de más del doble respecto al oxicorte.

PT/ CORTE CADA VEZ MAIS RÁPIDO

Velocidades de corte duas vezes superiores em relação ao oxicorte.

PT/ POUPANÇA ENERGÉTICA

Consumo energético reduzido (até -30%).

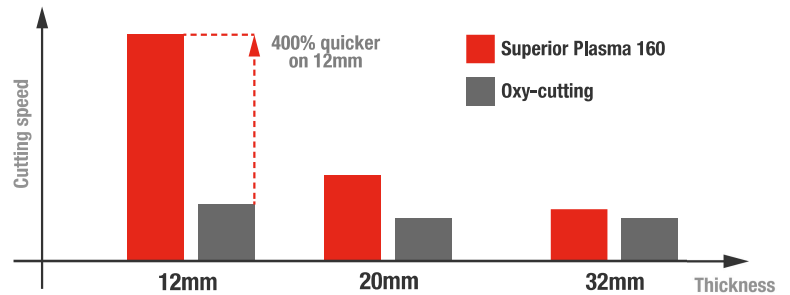

FACILIDAD DE USO • FACILIDADE DE USO

ES/ CONEXIÓN INMEDIATA CON LOS SISTEMAS DE CORTE AUTOMÁTICO

La serie Superior Plasma garantiza una mayor precisión del corte con la eliminación de los tiempos de reelaboración.

PT/ LIGAÇÃO IMEDIATA COM OS SISTEMAS DE CORTE AUTOMÁTICO

Ligação fácil a sistemas CNC graças ao conector específico para a configuração de vários sinais de controlo do processo de corte.



MANDO A DISTANCIA DE 14 POLOS:
COMANDO A DISTANCIA DE 14 POLOS:

- Polarizador / Polarizador
- MODBUS Rs485
- Contacto arco de corte
Contacto arco de corte
- Contacto arco piloto
Contacto arco piloto
- Potencia exterior / Potencia externa
- Senal de tension OUT
Sinal de tensao OUT
- Configuración corriente IN
Configuracao corrente IN
- Presion de aire OUT / pressao ar OUT

ES/ DETECCIÓN AUTOMÁTICA DE LA ANTORCHA

Todos los modelos de la serie Superior Plasma prevén el reconocimiento automático de la antorcha en Plug-and-Play (manual y automática).

PT/ DETEÇÃO AUTOMÁTICA DA TOCHA

Todos os modelos da série Superior Plasma incluem o reconhecimento automático da tocha em Plug-and-Play (manual e automática).



MULTITENSIÓN • MULTITENSÃO

ES/ Selección automática de la tensión de alimentación.

PT/ Seleção automática da tensão de alimentação.

ES/ REGULACIÓN SIMPLIFICADA

Se regula fácilmente gracias al display LCD con reconocimiento inmediato de las diferentes funciones.

PT/ REGULAÇÃO SIMPLIFICADA

Fácil de regular graças ao display LCD com reconhecimento imediato das várias funções.



SUPERIOR PLASMA 160



inverter

MANUAL & AUTOMATIC CUTTING

GOUGING



SUPERIOR PLASMA 160
816174

ACCESORIOS - ACESSÓRIOS

OPTIONAL

→ CONSUMABLES PLASMA 54

PX PLASMA TORCH
12 M
802973



PXA PLASMA TORCH 12 M
802955



ACCURCUT CONSUMABLES

45 A NOZZLE - 5PCS
804315

45 A - SHIELD 2PCS
804315

STARTER KIT PACK
105A 125A 150A
804907



MMS-10 FILTRO ANTIHUMEDAD & SUCIEDAD

MMS-10 FILTRO PÁRA HUMIDADE E SUJIDADE
804340



STARTER KIT

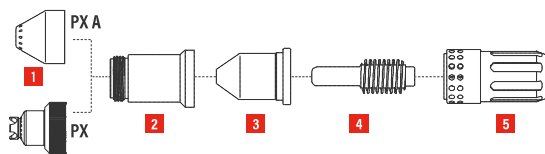

PX	PXA
45A 802958	45A 802879
65A 802959	65A 802880
85A 802960	85A 802881
105A 802961	105A 802882
125A 802966	125A 802886
150A 802956	

- 1 SHIELD
- 2 SAFETY CAP
- 3 NOZZLE
- 4 ELECTRODE
- 5 DIFFUSER

CABLE DE CONEXION CNC 10M
CABO DE LIGAÇÃO CNC 10M

804976

UNIDAD DE CORTE CIRCULAR
CIRCULAR CUTTING UNIT

804059



CARRO - CONTINENTAL
CARRINHO - CONTINENTAL

803064



DATOS - DADOS TÉCNICOS

CODIGO CÓDIGO	816174
TENSION DE RED TRIFASICA TENSÃO DE REDE TRIFÁSICA	230 / 400 V
TOLERANCIA DE RED TOLERÂNCIA DE REDE	-15 / +15 %
FRECUENCIA DE RED FREQUÊNCIA DE REDE	50 / 60 Hz
CORRIENTE CORTE MAX EN60974-1 CORRENTE DE CORTE MÁX EN60974-1	150@30% A
CAMPO REGULACIÓN CORRIENTE DC GAMA REGULAÇÃO CORRENTE DC	30 - 160 A
CORRIENTE DE CORTE 60% CORRENTE DE CORTE A 60%	120 A
CORRIENTE DE CORTE 100% CORRENTE DE CORTE A 100%	100 A
CORRIENTE ABSORBIDA MAX CORRENTE ABSORVIDA MÁXIMA	40 A
GAMA V OUT GAMA V OUT	80 - 220 V
TENSION MAX EN VACIO TENSÃO MÁX EM VAZIO	348 V
POTENCIA ABSORBIDA MAX POTÊNCIA ABSORVIDA MÁX	25 kW
FUSIBLE FUSÍVEL	25 A
CORRIENTE CORTE MÁX EN60974-1 230V CORRENTE MÁXIMA DE CORTE EN60974-1 230V	100@30% A
CAMPO REGULACIÓN CORRIENTE 230V DC GAMA REGULAÇÃO CORRENTE 230V DC	30 - 100 A
CORRIENTE DE CORTE 60% 230V CORRENTE DE CORTE 60% 230V	80 A
CORRIENTE DE CORTE 100% 230V CORRENTE DE CORTE 100% 230V	70 A
CORRIENTE ABSORBIDA MAX 230V CORRENTE ABSORVIDA MÁXIMA 230V	38 A
GAMA V OUT 230V GAMA V OUT 230V	80 - 200 V
TENSION MAX EN VACIO 230V TENSÃO MÁX EM VAZIO 230V	316 V
POTENCIA ABSORBIDA MAX 230V POTÊNCIA MÁXIMA ABSORVIDA 230V	12,5 kW
FUSIBLE 230V FUSÍVEL 230V	25 A
POTENCIA ABSORBIDA IDLE POTÊNCIA ABSORVIDA IDLE	44 W
RENDIMIENTO EFICIÊNCIA	86 %
ESPESOR CORTE MAX ESPESSURA MÁX CORTE	50 mm
ESPESOR CORTE MAX 230V ESPESSURA MÁX DE CORTE 230V	50 mm
CAUDAL DE AIRE COMPRIMIDO CAPACIDADE DE AR COMPRIMIDO	290 l/min
PRESION AIRE COMPRIMIDO PRESSÃO AR COMPRIMIDO	4 - 5 bar
LONGITUD CABLE ALIMENTACION COMPRIMENTO DO CABO DE ALIMENTAÇÃO	3 m
CLASE COMPATIBLE. ELECTROMAG. CLASSE DE COMPATIBILIDADE ELECTROMAGNÉTICA	A
NORMA NORMATIVA	EN 60974-1 /-10
CLASE DE AISLAMIENTO CLASSE DE INSULAÇÃO	H
GRADO DE PROTECCION GRAU DE PROTEÇÃO	IP23
DIMENSIONES (LxWxH) DIMENSÕES (LxWxH)	67 x 31 x 56 cm
PESO PESO	46 kg

ES/ Sistema inverter de corte por plasma con aire comprimido, con encendido por contacto del arco piloto. Permite cortar rápidamente y sin deformaciones, corte en piezas enrejadas y el torchado de todos los materiales conductores como acero, acero inoxidable, acero galvanizado, aluminio, cobre, latón, etc. Posibilidad de interfaz con sistemas de corte automatizados. Características: transportabilidad elevada - elevada estabilidad de la corriente de corte - panel digital de lectura y regulación simples - control a distancia - protecciones termostática, sobre-tensión, baja-tensión, sobrecorriente, cortocircuito en antorcha, falta de fase y de aire. Equipado con antorcha.

PT/ Inverter, sistema de corte por jato de plasma, com iníção por contacto do arco piloto. Permite cortar rapidamente e sem deformações, cortar em pedaços de treliça e a queima de todos os materiais condutores, como aço, aço inoxidável, aço galvanizado, alumínio, cobre, latão, etc. Permite o interface com sistemas de corte automáticos. Características: fácil de transportar - alta estabilidade de corrente de corte - fácil de usar, fácil de ler e ajustar o painel digital - controle remoto - proteções termostática, sobretensão, baixa tensão, sobrecorrente, curto circuito da tocha, proteção contra falha de fase e de ar. Fornecido com tocha.



TECHNICAL DATATA	PAPR		INDUSTRIAL			PROFESSIONAL			SEMI-PRO		DIY			
	GRANDVIEW AIR 804792	AIR LITE 804210	ROUNDVIEW LED 804800	VANTAGE GREY XXL 802937	VANTAGE RED XL 802936	EYETRON 804262	JAGUAR CYBORG 804081	JAGUAR 804082	STREAM FLAME 804235	STREAM ROBOT 804234	TRIBE 9-13 804404	LION 804790	TIGER XL 802812	TIGER 802818
MMA	✓	✓	✓	✓	✓	✓	✓	✓	✓	✓	✓	✓	✓	
MIG-MAG/TIG	✓	✓	✓	✓	✓	✓	✓	✓	✓	✓	✓	✓	✓	
TIG	>2A	>5A	>2A	>2A	>2A	>2A	>5A	>5A	>5A	>5A	>5A	>5A	✓	
AUTOMATIC	✓	✓	✓	✓	✓	✓	✓	✓	✓	✓	✓	✓	---	
RESPIRATOR	✓	✓	---	---	---	---	---	---	---	---	---	---	---	
FILTER TYPE	TH3	TH2	---	---	---	---	---	---	---	---	---	---	---	
TRUE COLOR TECHNOLOGY	✓	✓	✓	✓	✓	✓	---	---	---	✓	---	---	---	
GRINDING MODE	✓	✓	✓	✓	✓	✓	✓	✓	✓	✓	---	---	---	
VIEWING AREA (mm)	86x54 116x81 86x54	98x55	87x55 116 x 81 87x55	100x93	100x67	100x60	92x42	93x43	90x35	90x35	102x80	110x50	---	
VARIABLE (*) DIN	- 4/8 ÷ 9 ÷ 14 DOUBLE RANGE	- 4/5 ÷ 8 ÷ 9 ÷ 13 DOUBLE RANGE	- 4/8 ÷ 9 ÷ 13 DOUBLE RANGE	- 4/5 ÷ 9 ÷ 9 ÷ 13 DOUBLE RANGE	- 4/5 ÷ 9 ÷ 9 ÷ 13 DOUBLE RANGE	- 4/5 ÷ 9 ÷ 9 ÷ 13 DOUBLE RANGE	- 4/5 ÷ 9 ÷ 9 ÷ 13 DOUBLE RANGE	- 4/9 ÷ 13	- 4/9 ÷ 13	11	11	---	---	
SENSITIVITY	- 4/8 ÷ 9 ÷ 14	- 4/5 ÷ 8 ÷ 9 ÷ 13	- 4/8 ÷ 9 ÷ 13	- 4/5 ÷ 9 ÷ 9 ÷ 13	- 4/5 ÷ 9 ÷ 9 ÷ 13	- 4/5 ÷ 9 ÷ 9 ÷ 13	- 4/5 ÷ 9 ÷ 9 ÷ 13	- 4/9 ÷ 13	- 4/9 ÷ 13	FIX	FIX	---	---	
DELAY (s)	0,05 ÷ 1,5	0,1 ÷ 0,8	0,09 ÷ 2	0,1 ÷ 1	0,1 ÷ 1	0,1 ÷ 0,8	0,1 ÷ 1	0,2 ÷ 0,9	0,2 ÷ 0,9	FIX	FIX	---	---	
DIN	3	4	3	4	4	4	4	4	4	4	3	---	---	
LENS SPEED (ms)	0,08	< 0,1	0,08	0,1	< 0,1	< 0,1	0,4	0,3	0,3	0,4	0,4	---	---	
SENSORS	4 + 1	4	4	4	4	4	2	2	2	2	---	---	---	
OPTICAL CLASS	1/1/1/1 (V1)	1/1/1/2	1/1/1/2 (V2)	1/1/1/2	1/1/1/2	1/1/1/1	1/1/1/2	1/1/1/2	1/1/1/2	1/1/1/2	1/1/1/1	1	---	
REPLACEABLE BATTERIES	✓ CR2450	✓ CR2450	✓ CR2450	✓ CR2032	✓ CR2450	✓ CR2450	-	✓ CR2450	✓ CR2450	✓ CR2032	---	---	---	

(*) - 4/8 ÷ 9 ÷ 14 variable - variável

PAPR (POWERED AIR PURIFYING RESPIRATORS)

GRANDVIEW AIR PAPR

804792

NEW



DATOS TÉCNICOS - DADOS TÉCNICOS

HELMET

- automatic
- variable: 4 ÷ 8/9 ÷ 14 DIN
- double range
- grinding mode
- TIG from >2A
- class: 1/1/1/1 (V1)
- 4+1 sensors
- true color

BLOWER

- **STANDARD AIR FILTER:** TH3 PAPR
- **AIR FLOW:** Normal Speed: 170 LPM
Medium Speed: 200 LPM
High Speed: 230 LPM
- **BATTERY TYPE:** Rechargeable Lithium ion
- **BATTERY CHARGING TIME:** About 2 Hours
- **RUN TIME:** Normal Speed: Approx. 14 hours
High Speed: Approx. 10 hours

PROTECCION VIDRIO - PROTECCÃO VIDRO



EXTERNAL	INTERNAL	SHAPED GLASS PROTECTION
115X158 mm 804797	87X121 mm 804795	118X178 mm 804798

LI-ION BATTERY FOR RESPIRATOR	PAPR FILTER	SIDE FILTER
982982	712838	804799

ACCESSORIES INCLUDED



ADJUSTMENT VIA REMOTE CONTROL

CASCO DE SOLDADURA CONECTADO VÍA BT

MÁSCARA DE SOLDADURA CONECTADA VIA BT

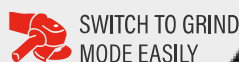

SWITCH TO GRIND MODE EASILY

SAVE AND RECALL CUSTOM SETTINGS



ADJUST SENSITIVITY, SHADE AND DELAY



**180°
VIEWING
AREA**

INDUSTRIAL WELDING HELMETS



TELWIN

INDUSTRIAL

ROUNDVIEW LED

804800



DATOS TÉCNICOS DADOS TÉCNICOS

- automatic
- variable: 3/4÷8/9÷13 DIN
- double range
- grinding mode
- TIG from >2A
- class: 1/1/1/2 (V2)
- 4 sensors
- 180° view area
- true color



LUZ LED DELANTERA
LUZ LED FRONTAL



**180°
VIEWING
AREA**

PROTECCION VIDRIO - PROTECÇÃO VIDRO

EXTERNAL	INTERNAL	SIDE FILTER (2PC)
220X136 mm 804794	87X121 mm 804795	95X60-70 mm 804796

BATTERY KIT 982980

MAGNIFYING LENS

+	1,5x	2,0x	2,5x
	804406	804407	804408

DOUBLE RANGE

SHADE RANGE

MIG/MAG - TIG WELDING

9	10	11	12	13
[4]	[5]	[6]	[7]	[8]

PLASMA CUTTING

DIN 3/4÷8



PLASMA CUTTING
OXY ACETYLENE CUTTING

DIN 3/9÷13



MIG/MAG - TIG - MMA

SHADE CONTROL WITH TRUE COLOR TECHNOLOGY



SHADE 4



SHADE 13

- Darkening adjustment
- Regolazione del grado di oscuramento

VANTAGE GREY XXL

802937



DATOS TÉCNICOS DADOS TÉCNICOS

- automatic
- variable: 4/5÷9/9÷13 DIN
- double range
- grinding mode
- TIG from >2A
- class: 1/1/1/2
- 4 sensors
- XXL view area
- true color



VANTAGE RED XL

802936



DATOS TÉCNICOS DADOS TÉCNICOS

- automatic
- variable: 4/5÷9/9÷13 DIN
- double range
- grinding mode
- TIG from >2A
- class: 1/1/1/2
- 4 sensors
- XL view area
- true color



DOUBLE RANGE

5÷9 9÷13



SHADE RANGE

DIN 4/5÷9



PLASMA CUTTING
OXY ACETYLENE CUTTING

DIN 4/9÷13



MIG/MAG - TIG - MMA

SHADE CONTROL WITH TRUE COLOR TECHNOLOGY



SHADE 5

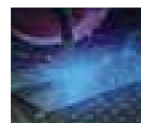

SHADE 13

- Darkening adjustment
- Regolazione del grado di oscuramento

PROTECCION VIDRIO - PROTECÇÃO VIDRO



EXTERNAL
114x134 mm
802939

INTERNAL
96x104 mm - 802951
mod. Vantage Grey XXL

69,5x103,5 mm - 802949
mod. Vantage Red XL

MAGNIFYING LENS

+	1,5x	2,0x	2,5x
	804406	804407	804408

PROFESSIONAL WELDING HELMETS



PROFESSIONAL

EYETRON

804262



DATOS TÉCNICOS DADOS TÉCNICOS

2 PCS

- automatic
- variable: 5÷9/9÷13 DIN
- double range
- grinding mode
- TIG from >2A
- class: 1/1/1/1
- 4 sensors
- XL view area
- true color



DOUBLE RANGE

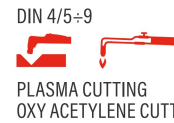
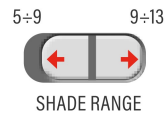

SHADE CONTROL WITH TRUE COLOR TECHNOLOGY



SHADE 5

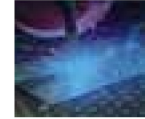

SHADE 13

- Darkening adjustment
- Regolazione del grado di oscuramento

PROTECCION VIDRIO PROTEÇÃO VIDRO

6 PCS B

EXTERNAL
122x139 mm
804409

INTERNAL
71,7x105,7 mm
804410

MAGNIFYING LENS



1,5x 804406
2,0x 804407
2,5x 804408

JAGUAR CYBORG

804081



DATOS TÉCNICOS DADOS TÉCNICOS

2 PCS

- automatic
- variable: 4/5÷9/9÷13 DIN
- double range
- grinding mode
- TIG from >5A
- class: 1/1/1/2
- 2 sensors



JAGUAR

804082



DATOS TÉCNICOS DADOS TÉCNICOS

2 PCS

- automatic
- variable: 4/5÷9/9÷13 DIN
- double range
- grinding mode
- TIG from >5A
- class: 1/1/1/2



DOUBLE RANGE



SHADE RANGE



PLASMA CUTTING
OXY ACETYLENE CUTTING



MIG/MAG - TIG - MMA

SHADE CONTROL



SHADE 5 SHADE 13

- Darkening adjustment
- Regolazione del grado di oscuramento

PROTECCION VIDRIO - PROTEÇÃO VIDRO

6 PCS B

EXTERNAL
114x134 mm 802939

INTERNAL
50x95 mm 804101

MAGNIFYING LENS



1,5x 804406
2,0x 804407
2,5x 804408

WELDING HELMET BACKPACK

6 PCS

x Vantage, Jaguar, Stream, Tribe, Lion, Tiger
804214



ALABAMA

TAPA DE SOLDADURA IGNÍFUGA CAPUZ DE SOLDADOR IGNÍFUGO

803536

100% COTTON (260 GSM)



HEAT & SPARK
RESISTANT

RESISTENTE A CALORE
& SCINTILLE



EL PASO

CHAQUETA DE PIEL PARA SOLDADURA - CASACO EM PELE PARA SOLDADURA

ONE SIZE 600x800 MM

804370



USO INTENSIVO

UTILIZAÇÃO INTENSIVA

ALTA CALIDAD

ALTA QUALIDADE



RESISTENTE AL CALOR
Y A LAS CHISPAS

RESISTENTE AO CALOR
E ÀS FAÍSCAS



FRONT



ELEVADA PROTECCIÓN

ALTA PROTECÇÃO



COSTURAS DE HILO DE ARAMIDA

COSTURA DE FIO DE ARAMIDA



BOLSILLO INTERIOR

BOLSO INTERIOR



BACK

PARTE POSTERIOR DE ALGODÓN PARA
UNA MAYOR TRANSPIRABILIDAD

PARTE TRASEIRA DE ALGODÃO PARA
UMA MAIOR RESPIRABILIDADE

WYOMING

CHAQUETA PARA SOLDADURA - CASACO PARA SOLDADURA

SIZE M 802822

SIZE L 802823

SIZE XL 802824

100% COTTON (260 GSM)



RESISTENTE AL CALOR
Y A LAS CHISPAS

RESISTENTE AO CALOR
E ÀS FAÍSCAS



ELEVADA PROTECCIÓN

ALTA PROTECÇÃO



COSTURAS DE HILO DE ARAMIDA

COSTURA DE FIO DE ARAMIDA

DURANGO

DELANTAL PARA SOLDADURA - AVENTAL DE SOLDADURA

ONE SIZE 595x880mm

804369



USO INTENSIVO

UTILIZAÇÃO INTENSIVA

ALTA CALIDAD

ALTA QUALIDADE



RESISTENTE AL CALOR
Y A LAS CHISPAS

RESISTENTE AO CALOR
E ÀS FAÍSCAS



TIRANTES AJUSTABLES

CORREIAS AJUSTÁVEIS



HEBILLA DE DESENGANCHE RÁPIDO

CORREIAS AJUSTÁVEIS



BOLSILLOS MULTIFORMATO

BOLSOS MULTI-TAMANHO

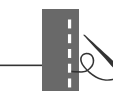

COSTURAS DE HILO DE ARAMIDA

COSTURA DE FIO DE ARAMIDA

GUANTES PROFESIONAL - LUVAS PROFISSIONAIS

6 PCS B

MONTANA

804336
SIZE: 10



**SUGGESTED
FOR MMA**

MONTANA PLUS

804337
SIZE: 10



**SUGGESTED FOR
MMA & MIG-MAG**

**PALMA
REFORZADA**
PALMA
REFORÇADA



**PIEL AUTÉNTICA, ROBUSTA Y
RESISTENTE (SERRAJE DE TERNERO)**

COURO GENUÍNO, ROBUSTO E
RESISTENTE (PELE BOVINA CURTIDA)

**BORDE REFORZADO EN PIEL CON
DOBLE COSTURA**

BAINHA REFORÇADA EM PELE COM
DUPLA COSTURA

FORRO INTERNO DE ALGODÓN

FORRO INTERNO EM ALGODÃO

OREGON SKIN **NEW**

804776
SIZE: 10



**SUGGESTED FOR
TIG LOW CURRENT**

OREGON PRO **NEW**

804777 804779
SIZE: 10 SIZE: 11



**SUGGESTED FOR
TIG HIGH CURRENT**

**INNER,
COTTON
LINING**
FODERA
INTERNA IN
COTONE



**PIEL AUTÉNTICA, SUAVE Y
RESISTENTE (PIEL DE OVEJA)**

COURO GENUÍNO, MACIO E
RESISTENTE (PELE DE CARNEIRO)

**ALTA SENSIBILIDAD Y
MANIOBRABILIDAD**

ALTA SENSIBILIDADE E MANUSEIO

**COSTURAS DE HILO DE
ARAMIDA**

COSTURA DE FIO DE ARAMIDA

DAKOTA

804339
SIZE: 10



**SUGGESTED
FOR MIG-MAG**

PIEL AUTÉNTICA, SUAVE Y RESISTENTE (PIEL DE CABRA)

COURO GENUÍNO, MACIO E RESISTENTE (PELE DE CABRA)

BORDE REFORZADO EN PIEL CON DOBLE COSTURA

COSTURA REFORÇADA EM COURO COM COSTURA DUPLA

REFUERZOS EN EL DORSO Y LA PALMA

REFORÇOS NO DORSO E NA PALMA

FORRO INTERNO DE ALGODÓN

FORRO INTERNO EM ALGODÃO















TODOS LOS GUANTES CUMPLEN CON LAS NORMAS - TODAS AS LUVAS ESTÃO EM CONFORMIDADE COM AS NORMAS: EN 420, EN 12477, EN 407, EN 388.

Resistencia al calor
Resistência ao calor

Nivel de destreza
Nível de destreza

Resistencia a la abrasión
Resistência à abrasão

Salpicaduras de metal fundido
Salpicos de metal fundido

PRODUCTS ACCESSORIES	MAXMIG 450i, ELECTROMIG 450 SYN, INVERPULSE 40.40 WAVE	ELECTROMIG 550 SYNERGIC, INVERPULSE 60.30, 60.40 WAVE		AQUA VERSION* ELECTROMIG SYN, INVERPULSE WAVE	MT240 Max:270A @100%	MT555 DOUBLE COOLED	
					AQUA VERSION	AQUA VERSION	
Antorchas Tochas 	MT36 3 m - 742186 4 m - 742187 5 m - 742188	MT40S 4 m - 742820	MT40SL 5 m - 743446	MT500 3 m AQUA - 722625 4 m AQUA - 742821 5 m AQUA - 722683	MT240 4 m - 742996	MT555 4 m - 742881	
Tubitos de contacto Bicos fio soldadura 	Steel Ø 0,6 - 722415 (▲) Ø 0,8 - 722680 Ø 1 - 722681 Ø 1,2 - 722682 Ø 1,6 - 722797	Ø 1 - 742818 Ø 1,2 - 742819 Ø 1,6 - 742823	Ø 0,8 - 722581 Ø 1 - 722582 Ø 1,2 - 722583 Ø 1,6 - 722587	Ø 0,8 - 722581 Ø 1 - 722582 Ø 1,2 - 722583 Ø 1,6 - 722587	Ø 0,8 - 722416 (▲) Ø 1 - 722705 Ø 1,2 - 743206	Ø 0,8 - 722581 Ø 1 - 722582 Ø 1,2 - 722583 Ø 1,6 - 722587	
	Al Ø 0,8 - 722556 (▲) Ø 1 - 722552 (▲) Ø 1,2 - 722553 Ø 1,6 - 722818	Ø 1 - 742824 Ø 1,2 - 742825 Ø 1,6 - 742826 Ø 2,0 - 742827	Ø 1 - 722769 Ø 1,2 - 722770 Ø 1,6 - 722771 Ø 2,0 - 722772	Ø 1 - 742159 Ø 1,2 - 742160 Ø 1,6 - 742161	Ø 0,8 - 743207 Ø 1 - 743208 Ø 1,2 - 743209	Ø 1 - 742159 Ø 1,2 - 742160 Ø 1,6 - 742161	
	Flux Ø 1 - 722552 (▲) Ø 1,2 - 722553 Ø 1,6 - 722818	Ø 1 - 742824 Ø 1,2 - 742825 Ø 1,6 - 742826 Ø 2,0 - 742827	Ø 1 - 722769 Ø 1,2 - 722770 Ø 1,6 - 722771 Ø 2,0 - 722772	Ø 1 - 722769 Ø 1,2 - 722770 Ø 1,6 - 722771 Ø 2 - 722772	Ø 0,8 - 743210 Ø 1 - 743211 Ø 1,2 - 743212	Ø 1 - 722769 Ø 1,2 - 722770 Ø 1,6 - 722771 Ø 2 - 722772	
Inyectores conicos Bocais cónicos 	722792	Ø 18 - 742831 Ø 20 - 742832	722792	Ø 16 - 722585	Ø 12,5 - 743002	Ø 16 - 722585	
Inyectores cabeza fina Bocais ponta fina 	722793	—	722793	—	—	—	
Inyectores cilindricos Bocais cilíndricos 	—	—	—	Ø 20 - 722595	Ø 17 - 742456	Ø 20 - 722595	
Vainas guia alambre Guias para fio 	Fe 3m Ø 0,6÷0,8 - 722437 3m Ø 1,0÷1,2 - 722689 3m Ø 1,2÷1,6 - 722795 5m Ø 0,6÷0,8 - 722712 5m Ø 1,0÷1,2 - 722766 5m Ø 1,2÷1,6 722796	4m Ø 1÷1,2 742833 4m Ø 1,2÷1,6 742834	5m Ø 1,0÷1,2 - 722766 5m Ø 1,2÷1,6 722796	3m Ø 1÷1,2 - 722590 3m Ø 1,2÷1,6 - 722588 4m Ø 1÷1,2 - 742808 4m Ø 1,2÷1,6 - 742809 5m Ø 1÷1,2 - 722780 5m Ø 1,2÷1,6 - 722767	4m Ø 1÷1,2 742808	4m Ø 1÷1,2 742808 4m Ø 1,2÷1,6 742809 4m Ø 1,6÷2,4 743018	
	Al 4m Ø 1÷1,2 - 742812 4m Ø 1,2÷1,6 - 742811	4m Ø 1,0÷1,2 - 742812 4m Ø 1,2÷1,6 - 742811	—	4m Ø 1,0÷1,2 - 742812 4m Ø 1,2÷1,6 - 742811	4m Ø 1÷1,2 742812	4m Ø 1÷1,2 742812 4m Ø 1,2÷1,6 742811	
Encorvados Lanças 	722788	742829	722788	722708	743005	742882	
Difusores gas Difusores 	722791	742830	722791	722593	742465	722593	
Sostén tubitos Suportes de tubos 	722789		743449	722709	743006	743008	
Roldanas Roletes 	Fe Ø 0,6÷0,8 742576 Ø 0,8÷1 722227 Ø 1÷1,2 742366 Ø 1,2÷1,6 722241	Ø 0,6÷0,8 742576 Ø 0,8÷1 722227 Ø 1÷1,2 742366 Ø 1,2÷1,6 722241	Ø 0,6÷0,8 742576 Ø 0,8÷1 722227 Ø 1÷1,2 742366 Ø 1,2÷1,6 722241	Ø 0,6÷0,8 - 742576 Ø 0,8÷1 - 722227 Ø 1÷1,2 - 742366 Ø 0,6÷0,8 742836 Ø 1÷1,2 742837 Ø 1,2÷1,6 742786	—	—	
	Al Ø 0,8÷1 - 742304 Ø 1÷1,2 - 722167 Ø 1,2÷1,6 - 722169	Ø 0,8÷1 - 742304 Ø 1÷1,2 - 722167 Ø 1,2÷1,6 - 722169	Ø 0,8÷1 - 742304 Ø 1÷1,2 - 722167 Ø 1,2÷1,6 - 722169	Ø 0,8÷1 - 742304 Ø 1÷1,2 - 722167 Ø 1,2÷1,6 - 722169	Ø 0,8÷1 - 742304 Ø 1÷1,2 - 722167 Ø 0,8÷1 742838 Ø 1÷1,2 742839 Ø 1,2÷1,6 742858	—	—
	Flux Ø 1÷1,2 - 742729 Ø 1,6÷2,4 - 742730	Ø 1÷1,2 - 742729 Ø 1,6÷2,4 - 742730	Ø 1÷1,2 - 742729 Ø 1,6÷2,4 - 742730	Ø 1÷1,2 - 742729 Ø 1,6÷2,4 - 742730	Ø 1÷1,2 - 742729 Ø 1,6÷2,4 - 742730	—	—



TIG WELDING

PRODUCTS	SUPERIOR TIG 421 (AQUA)	SUPERIOR TIG 422 WAVE (AQUA)
ACCESSORIES		

Antorchas • Tochas

ST26		4m - 743121	4m 8P - 743125
		8m - 743123	8m 8P - 743127
	PRO-C	—	4m 8P - 743037 8m 8P - 743039
	PRO-P	4m - 743025 (+device 802810) 8m - 743027 (+device 802810)	4m 8P - 743033 8m 8P - 743035
ST18A	AQUA	4m - 743122	4m 8P - 743126
	PRO-C	—	4m 8P - 743038 8m 8P - 743040
	PRO-P	4m 743026 (+device 802810) 8m 743028 (+device 802810)	4m 8P - 743034 8m 8P - 743036
	AQUA	—	—
Electrodos tungsteno gris Elérodos de tungsténio cinzentos	DC	Ø 1 - 802220 Ø 1,6 - 802222 Ø 2,4 - 802232 Ø 3,2 - 802233 10 pcs	Ø 1 - 802220 Ø 1,6 - 802222 Ø 2,4 - 802232 Ø 3,2 - 802233 10 pcs
Electrodos tungsteno puro verde Elérodos de tungsténio verde	AC	—	Ø 1 - 802234 Ø 1,6 - 802235 Ø 2,4 - 802236 Ø 3,2 - 802237 Ø 4 - 802238 10 pcs
Difusores para electrodo Difusores para elérodos		Ø 1 - 802249 Ø 1,6 - 802250 Ø 2,4 - 802251 Ø 3,2 - 802252 Ø 4 - 802253 3 pcs	Ø 1 - 802249 Ø 1,6 - 802250 Ø 2,4 - 802251 Ø 3,2 - 802252 Ø 4 - 802253 3 pcs
Pinzas porta electrodo Pinças para elérodos		Ø 1 - 802239 Ø 1,6 - 802240 Ø 2,4 - 802241 Ø 3,2 - 802242 Ø 4 - 802243 3 pcs	Ø 1 - 802239 Ø 1,6 - 802240 Ø 2,4 - 802241 Ø 3,2 - 802242 Ø 4 - 802243 3 pcs
Inyectores ceramicos Bocais em cerâmica		Nº 4 - 802244 Nº 6 - 802245 Nº 7 - 802246 Nº 8 - 802247 10 pcs	Nº 4 - 802244 Nº 6 - 802245 Nº 7 - 802246 Nº 8 - 802247 10 pcs
Kit Consumibles Antorcha Tig Kit Consumíveis Tocha Tig		804138	804138

PLASMA CUTTING

PRODUCTS	SUPERIOR PLASMA 160
ACCESSORIES	

Antorchas • Tochas

PX		PX 6 m - 802965 12 m - 802973	—
	PXA	AUTOMATIC	PX A 12 m - 802955
Kit De Inicio Kit Consumíveis		45A - 802958 65A - 802959 85A - 802960 105A - 802961 125A - 802966 150A - 802956 (105A 125A 150A) 804907	45A - 802879 65A - 802880 85A - 802881 105A - 802882 125A - 802886
Contenidos: shield • safety cup • nozzle • electrode • diffuser			
Protección Blindagem		45A-85A - 802963 100A-150A - 802964 2 pcs	ACCURCUT 45A - 804316 45A - 85A - 802884 100A-125A - 802885 2 pcs
Protecciones prolongadas Blindagem longa		—	—
Proteccion Torchado Blindagem para chafrar		125A - 804016 3 pcs	—
Toberas Bicos		45A - 802892 65A - 802893 85A - 802894 105A - 802895 125A - 802896 150A - 802957 5 pcs	ACCURCUT 45A - 804315 45A - 802892 65A - 802893 85A 802894 105A 802895 125A 802896 5 pcs
Toberas prolongados Bicos longos		—	—
Inyectores Torchado Bicos para chanfrar		125A - 804017 5 pcs	—
Electrodos Elérodos		45A-150A - 802889 5 pcs	45A-150A - 802889 5 pcs
Electrodos prolongados Elérodos longos		—	—
Puntales soplete Bocal		45A-85A - 802887 100A-150A - 802890	45A - 85A - 802887 100A - 150A - 802890
Difusores aislantes Difusores		45A - 85A - 802888 100A - 150A - 802891 2 pcs	45A - 85A - 802888 100A - 150A - 802891 2 pcs
Tornillos OR OR Rings		804053 10 pcs	804053 10 pcs



CODE	EN Code IT Codice FR Code ES Código DE Kode RU Код PT Código NL Code SV Kod AR الكود
	EN Mains voltage IT Tensione di rete FR Tension de secteur ES Tensión de red DE Netzspannung RU Напряжение сети PT Tensão de rede NL Netspanning SV Nätspänning AR جهد الشبكة
	EN Dc available voltage IT Tensione disponibile in DC FR Tension disponible en DC ES Tension disponible en DC DE Dc verfügbare Spannung RU Доступное напряжение в режиме постоянного тока PT Tensão disponível em DC NL Spanning beschikbaar in DC SV Tillgänglig DC-spänning AR الجهد المتاح عند التيار المستمر
	EN Absorbed current IT Corrente assorbita FR Courant absorbé ES Corriente absorbida DE Stromaufnahme RU поглощенный ток PT Corrente absorvida NL Stroomopname SV Strömförbrukning AR التيار الممتص
	EN Max. current IT Corrente massima FR Courant max. ES Corriente máx. DE Max. Strom RU Максимальный ток PT Corrente máxima NL Maximum stroom SV Maximal ström AR أقصى تيار
	EN Starting current IT Corrente di avviamento FR Courant de démarrage ES Corriente de arranque DE Startstrom RU Пусковой ток PT Corrente de arranque NL Startstroom SV Startström AR لي عرض تيار اوي EN 60335-2-29 1 V/C
	EN Starting peak current IT Corrente di picco in avviamento FR Courant de pic en démarrage ES Corriente máxima de puesta en marcha DE Startspitzenstrom RU Пиковый ток пуска PT Corrente de pico em accionamento NL Piekstroom in start SV Topström vid start AR أقصى حد للتيار عند التشغيل
	EN Rated charge current IT Corrente di carica convenzionale FR Courant conventionnel de charge ES Corriente de carga convencional DE Konventionell-ladestrom RU Ток конвенционального заряда PT Corriente de carga convencional NL Stroom van conventioneel laden SV Ström för normal laddning AR تيار الشحن المدعوم EN 60335-2-29
	EN Charge current IT Corrente di carica efficace FR Courant de charge ES Corriente de carga DE Ladestrom RU Ток эффективного заряда PT Corrente de carga eficaz NL Stroom van efficiënt laden SV Ström för effektiv laddning AR تيار الشحن الفعال
	EN Max. current IT Corrente massima FR Courant max. ES Corriente máx. DE Max. Strom RU Максимальный ток PT Corrente máxima NL Maximum stroom SV Maximal ström AR أقصى تيار 40°C EN 60974-1
	EN Current at 60% IT Corrente al 60 % FR Courant au 60% ES Corriente al 60% DE Strom bei 60% RU Ток на 60 % PT Corrente a 60% NL Stroom aan 60% SV Ström vid 60% AR التيار عند 60%
	EN Current range IT Campo regolazione corrente FR Plage de réglage courant ES Campo de regulación corriente DE Regelbereich RU Диапазон регулирования тока PT Campo regulação corrente NL Veld regeling stroom SV Område för inställning av växelström AR مجال ضبط التيار
	EN Output current IT Corrente di uscita FR Courant de sortie ES Corriente de salida DE Ausgangsstrom RU Ток выхода PT Corrente de saída NL Uitgangsstroom SV Corrente di uscita AR تيار الخروج
	EN Absorbed power IT Potenza assorbita FR Puissance absorbée ES Potencia absorbida DE Leistungsaufnahme RU Поглощенная мощность PT Potência absorvida NL Geabsorbeerd vermogen SV Absorberad effekt AR القدرة
	EN Absorbed power at 50% IT Potenza assorbita al 50% FR Puissance absorbée à 50% ES Potencia absorbida al 50% DE Leistungsaufnahme bei 50% RU Поглощенная мощность на 50% PT Potência absorvida al 50% NL Geabsorbeerd vermogen aan 50% SV Absorberad effekt vid 50% AR القدرة الممتصة عند 50%
	EN Max. absorbed power IT Potenza assorbita max. FR Puissance max. absorbée ES Potencia absorbida máx. DE Max. Leistungsaufnahme RU Макс. поглощенная мощность PT Potência absorvida máx. NL Max. geabsorbeerd vermogen SV Maximal absorberad effekt AR أقصى قدرة ممتصة
	EN Charge/Start absorbed power IT Potenza assorbita carica/avviamento FR Puissance absorbée de charge et de démarrage ES Potencia absorbida de carga y de puesta en marcha DE Leistungsaufnahme Aufnahme/Start RU Поглощенная мощность заряда/запуска PT Potência absorvida de carga/ accionamento NL Geabsorbeerd vermogen laden/start SV Absorberad effekt Laddnings-/start AR القدرة الممتصة عند الشحن / التشغيل
	EN Power IT Potenza FR Puissance ES Potencia DE Leistung RU мощность PT Potência NL Vermogen SV Effekt AR القدرة
	EN DC available power IT Potenza disponibile in DC FR Puissance disponible en DC ES Potencia disponible en DC DE Dc verfügbare Leistung RU Доступная мощность в режиме постоянного тока PT Potência disponível em DC NL Vermogen beschikbaar in DC SV Tillgänglig DC-effekt AR القدرة المتاحة عند التيار المستمر
	EN Min. motorgenerator power IT Potenza min. generatore FR Puissance min. moteur ES Potencia min. motorgenerador DE Min. Generatoraggregate leistung RU Минимальная мощность генератора PT Potência min. gerador NL Min. vermogen generator SV Generators minimieffekt AR الحد الأدنى من القدرة المنتجة بواسطة
	EN Maximum output power IT Potenza massima in uscita FR Puissance maximale en sortie ES Potencia máxima en salida DE Höchstleistung am Ausgang RU Максимальная мощность выходная мощность PT Potência max saída NL Maximum vermogen in uitgang SV Maximal utgångseffekt AR جود الخرج اذع تردد حرقا
	EN Capacity IT Capacità FR Capacité ES Capacidad DE Kapazität RU Объем PT Capacidade NL Capaciteit SV Kapacitet AR القدرة
	EN Rated reference capacity IT Capacità nominale di riferimento FR Capacité nominale de référence ES Capacidad nominal de referencia DE Einheitsnennleistung RU Объем резервуара PT Capacidade nominal de referência NL Nominale referentiecapaciteit SV Nominell referenskapacitet AR السعة الاسمية التي يتم الرجوع اليها
	EN Weight IT Peso FR Poids ES Peso DE Gewicht RU Вес PT Peso NL Gewicht SV Vikt AR الوزن

	EN Output frequency IT Frequenza di uscita FR Fréquence de sortie ES Frecuencia de salida DE Ausgangsfrequenz RU Частота выхода PT Frequência de saída NL Uitgangsfrequentie SV Utfrekvens AR تردد الخروج
	EN Invert er frequency IT Frequenza inverter ES Fréquence inverter ES Frecuencia inverter DE Inverter Frequenz RU Частота инвертера PT Frequência inversor NL Frequentie inverter SV Omriktarens utfrekvens AR تردد العكس
	EN Input voltage IT Tensione in ingresso FR Tension en entrée ES Tensión de entrada DE Eingangsspannung RU Напряжение на входе PT Tensão de entrada NL Ingangsspanning SV Inspänning AR الجهد في الدخل
	EN Max. no load voltage IT Tensione a vuoto max. FR Tension a vide max. ES Tension en vacío max. DE Max. Leerlaufspannung RU Макс. холостое напряжение PT Tensão em vazio max. NL Max. spanning leeg SV Max tomgångsspänning AR اقصى الفولتية
	EN Output voltage IT Tensione di uscita FR Tension de sortie ES Tensión de salida DE Ausgangsspannung RU Напряжение на выходе PT Tensão de saída NL Uitgangsspanning SV Utspänning AR جهد الخروج
	EN Charge/starter voltage IT Tensione di carica/avviamento FR Tension de charge et de démarrage ES Tensión de carga y de puesta en marcha DE Auflade und Anlasespannung RU Напряжение заряда/запуска PT Tensão de carga/acionamento NL Spanning laden /start SV Laddnings-/startspänning AR جهد الشحن/التشغيل
	EN Battery capacity IT Capacità della batteria FR Capacité de la batterie ES Capacidad de la batería DE Kapazität der Batterie RU Макс. холостое напряжение PT Capacidade da bateria NL Capaciteit van de batterij SV Kapacitet på batteriet AR اقصى الفولتية
	EN MMA Electrode diameter IT Diametro elettrodi MMA FR Diamètre électrodes MMA ES Diámetro electrodos MMA DE MMA Elektroden Durchmesser RU Диаметр электрода MMA PT Diâmetro electrodos MMA NL Diameter elektroden MMA SV Diameter MMA-elektroder AR قطر السلك الألمونيوم
	EN Aluminium welding wire diameter IT Diametro filo di saldatura alluminio FR Diamètre fil de soudage aluminium ES Diámetro hilo de soldadura aluminio DE Aluminium Schweißdraht Durchmesser RU Диаметр проволоки для сварки алюминия PT Diâmetro do fio de soldadura do alumínio NL Diameter aluminium lasdraad SV Diameter på svetstråd aluminium AR قطر السلك الألمونيوم لآلة اللحام
	EN Brazing wire diameter IT Diametro filo per brasatura FR Diamètre fil pour brasage ES Diámetro hilo de cobresoldadura DE Lötlendrah Durchmesser RU Диаметр проволоки для пайки PT Diâmetro do fio para brasagem NL Diameter draad voor hardsolderen SV Diameter på svetstråd för lödning AR قطر السلك النحاسي للحام بالبراز
	EN Flux welding wire diameter IT Diametro filo saldatura animato FR Diamètre fil de soudage fourré ES Diámetro hilo de soldadura halma DE Full-Schweißdraht Durchmesser RU Диаметр проволоки для сварки порошковой проволокой PT Diâmetro do fio de soldadura com alma NL Diameter gevulde lasdraad SV Diameter på fylld svetstråd AR قطر سلك الحام المتحرك
	EN Stainless steel welding wire diameter IT Diametro filo saldatura inox FR Diamètre fil de soudage inox ES Diámetro hilo de soldadura acero inoxidable DE Edelstahl Schweißdraht Durchmesser RU Диаметр проволоки для сварки нержавеющей стали PT Diâmetro do fio de soldadura inox NL Diameter roestvrije lasdraad SV Diameter på svetstråd inox AR قطر سلك الحام المقاوم للصدأ
	EN Steel welding wire diameter IT Diametro filo saldatura acciaio FR Diamètre fil de soudage acier ES Diámetro hilo de soldadura acero DE Stahl Schweißdraht Durchmesser RU Диаметр проволоки для сварки стали PT Diâmetro do fio de soldadura aço NL Diameter stalen lasdraad SV Diameter på svetstråd stål AR قطر سلك الحام الصلب
	EN Mains fuse IT Fusibile di rete FR Fusible au réseau ES Fusible de red DE Netzsicherung RU Предохранитель сети PT Fusível de rede NL Netzekering SV Nätsäkring AR فيوز الشبكة
	EN Max electrode force IT Forza massima agli elettrodi FR Force max. électrodes ES Fuerza max electrodos DE Max Elektrodenkraft RU Максимальная сила на электродах PT Força máxima aos electrodos NL Maximum kracht naar de elektroden SV Maximal kraft på elektroder AR أقصى قوة للاقطاب الكهربائية
	EN Arms projection IT Sporgenza bracci FR Dimensions Bras ES Largo de los brazos DE Armausladung RU Выступ плеч PT Projecção braços NL Uitstekend gedeelte armen SV Utsprång armar AR بروز الأذرع
	EN Max. spot-welding thickness on two sides IT Spessore massimo puntatura 2 lati FR Épaisseur de pointage max. de 2 côtés ES Espesor máx. de punteado sobre 2 lados DE Max. Punktschweißdicke von 2 Seiten RU Максимальная толщина контактной сварки с 2 сторон PT Espessura máxima soldadura por pontos 2 lados NL Maximum dikte puntlassen 2 kanten SV Maximal tjocklek häftsveitsning 2 sidor AR أقصى سمك لسن اللحام ذو الحدين
	EN Max. cutting thickness IT Spessore taglio massimo FR Épaisseur de découpage max. ES Espesor máx. de corte DE Max. Schnittstärke RU Толщина максимальной резки PT Espessura máxima de corte NL Maximum snijdikte SV Maximal skär tjocklek AR أقصى سمك لسن اللحام ذو الحدين
	EN Efficiency IT Rendimento FR Rendement ES Rendimiento DE Leistung RU Отдача PT Rendimento NL Rendement SV Verkningsgrad AR الكفاءة / معدل القدرة
	EN Power factor IT Fattore di potenza FR Facteur de puissance ES Factor de potencia DE Leistungsfaktor RU Фактор мощности PT Factor de potência NL Factor van vermogen SV Effektfaktor AR عامل القدرة
	EN Protection degree IT Grado di protezione FR Degré de protection ES Grado de protección DE Schutzgrad RU Степень защиты PT Grau de protecção NL Graad van bescherming SV Skyddsgrad AR تصنيف العزل
	EN Dimensions IT Dimensioni FR Dimensions ES Dimensiones DE Abmessungen RU Размеры PT Dimensões NL Afmetingen SV Dimensioner AR الأبعاد
	EN Weight IT Peso FR Poids ES Peso DE Gewicht RU Вес PT Peso NL Gewicht SV Vikt AR الوزن

The manufacturer does not accept any responsibility for any typing or printing errors in this catalogue. It also reserves the right to make any alterations or modifications deemed necessary at any time, without altering or interfering with the basic functions of the apparatus.

La Società Produttrice declina ogni responsabilità per le possibili inesattezze contenute nel presente catalogo, imputabili ad errori di stampa o di trascrizione. Si riserva altresì il diritto di apportare, senza preavviso, ai propri prodotti quelle modifiche che ritenesse necessarie ed utili senza pregiudicare le caratteristiche di utilizzo.



TRIVAX⁷®

MÁQUINAS • FERRAMENTAS • EQUIPAMENTOS

R. Diva Pecorari Buldrini, 187 - Piracicaba/SP
(19) 3433-1118 | vendas@trivax.com.br | trivax.com.br